

# MANUAL DO PRODUTO

Manual del Producto  
User's Guide

**ATENÇÃO**  
Atención  
Attention

-Esse produto foi projetado para colocar a TV no painel, não no nicho.  
-Este producto fue diseñado para colocar el televisor en el panel, no en el nicho.  
-This product is designed to put the TV on the panel not on the niche.

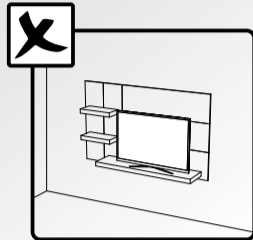
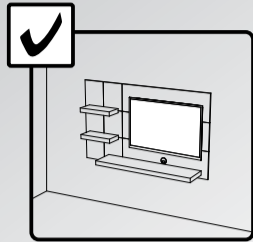
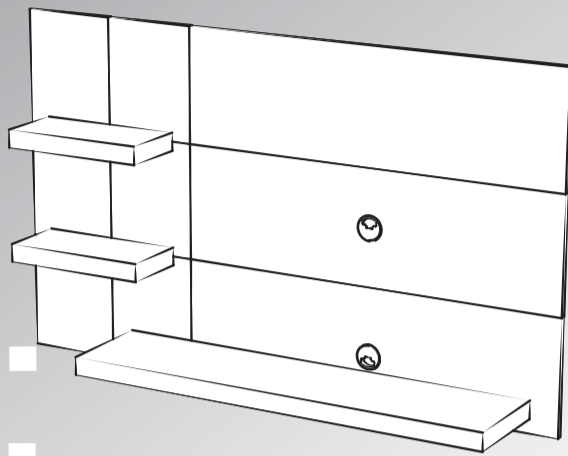

## Painel Chess

Painel Chess / Chess Panel

Versão 1.0 / Versión 1.0 / Version 1.0

www.artely.com.br

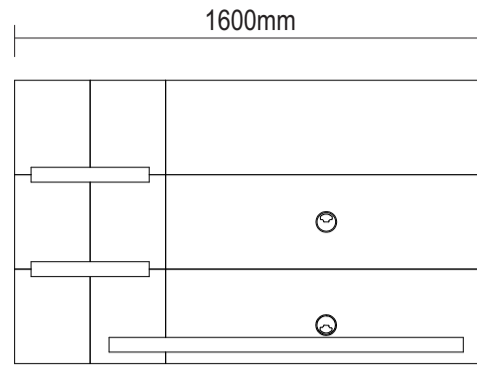

frente/frente/front

310mm

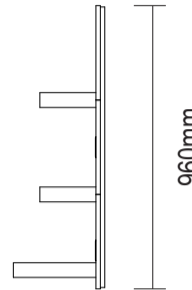

lateral/lado/side

### Conservação e Limpeza

Conservación y Limpieza  
Conservation and Cleaning

Não expor o produto ao sol, altas temperaturas e umidade. Não arrastar objetos sobre a superfície do móvel (ex.: TV, DVD, aparelho de som, objetos decorativos...) e manter em local seco e arejado.

Para a limpeza, utilizar um pano seco e macio. Não é necessário o uso de materiais abrasivos ou álcool.

No exponga el producto a la luz solar, las altas temperaturas y la humedad. No arrastre los objetos a través de la superficie de la unidad (por ejemplo, TV, DVD, equipo de música, objetos de decoración ...) Mantener en un lugar fresco y seco.

Para la limpieza, utilizar un paño seco y suave. El uso de materiales abrasivos o del alcohol no es necesario.

Do not expose the product to sunlight, high temperatures and humidity. Do not drag objects across the surface of the unit (TV, DVD, stereo, decorative objects,...) keep it in a cool dry place. For cleaning, use a dry and soft cloth. Do not use abrasive materials or alcohol.

Assista ao vídeo com dicas de montagem em nosso site: [www.artely.com.br](http://www.artely.com.br)

### Lista de Materiais

Lista de Materiais/ Hardware List

<b>A</b>		Cavilha / Tarugo / Dowel	<b>02</b>
<b>B</b>		Chave Zeta / Clave Zeta / Allen Key	<b>01</b>
<b>C</b>		Junção / Unión / Junction	<b>01</b>
<b>D</b>		Parafuso / Tornillo / Screw Ø5x40mm cab 10	<b>04</b>
<b>E</b>		Parafuso / Tornillo / Screw Ø3,5x40mm CP	<b>17</b>
<b>F</b>		Parafuso / Tornillo / Screw 5,5x65mm Cab 13	<b>06</b>

<b>G</b>		Bucha / Casquillo / Bushing	<b>06</b>
<b>H</b>		Parafuso / Tornillo / Screw Ø4,0x20mm CP	<b>26</b>
<b>I</b>		Passa Fio / Pasacables / Cable Hole Cover	<b>02</b>
<b>J</b>		Parafuso / Tornillo / Screw Ø4,0x30mm CP	<b>04</b>
<b>K</b>		Parafuso / Tornillo / Screw Ø4,0x14mm CP	<b>18</b>
<b>L</b>		Chapa Reta / Placa Recta / Mending Plate 50x13mm	<b>07</b>

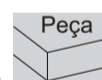

- O número na borda da peça corresponde ao manual.  
- Para retirada do número usar Lustra-Móveis ou Álcool em Gel.  
- El número en el borde de la pieza coincide con el manual.  
- Use alcohol en gel o lustrador para muebles para eliminar los números.  
- The number on the edge of the piece matches the manual.  
- Use Alcohol Gel or Furniture Polish to remove the numbers.

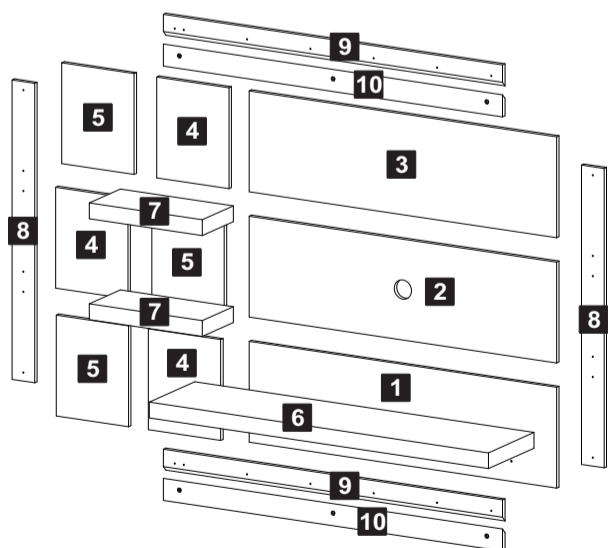

#### Denominação

1-Painel inferior (1088X320X15mm)  
2-Painel central (1088X320X15mm)  
3-Painel superior (1088X320X15mm)  
4-Painel lateral liso (320X256X15mm)  
5-Painel lateral ripado (320X256X15mm)  
6-Tampo (1200X280X50mm)  
7-Prateleira (400X190X50mm)  
8-Travessa lateral (950X80X15mm)  
9-Régua painel (1200X70X15mm)  
10-Régua parede (1200X70X15mm)

#### Denominación

1-Panel inferior  
2-Panel central  
3-Panel superior  
4-Panel lateral liso  
5-Panel lateral rip  
6-Tapa  
7-Anaqueil  
8-Travesaño Lateral  
9-Tira panel  
10-Tira pared

#### Description

1-Lower panel  
2-Center panel  
3-Upper panel  
4-Smooth side panel  
5-Slatted side panel  
6-Top  
7-Shelf  
8-Side crosspiece  
9-Panel ruler  
10-Wall ruler

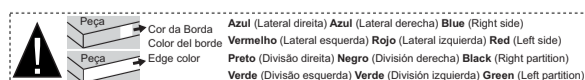

### 1 Passo Paso Step

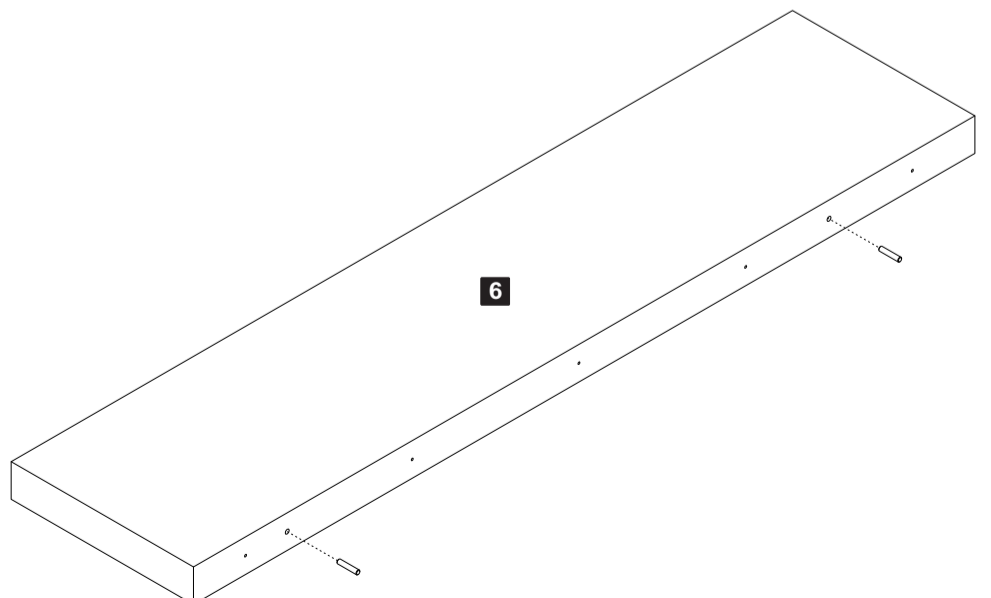

**A** Cavilha **02**

**2** Passo  
Paso  
Step

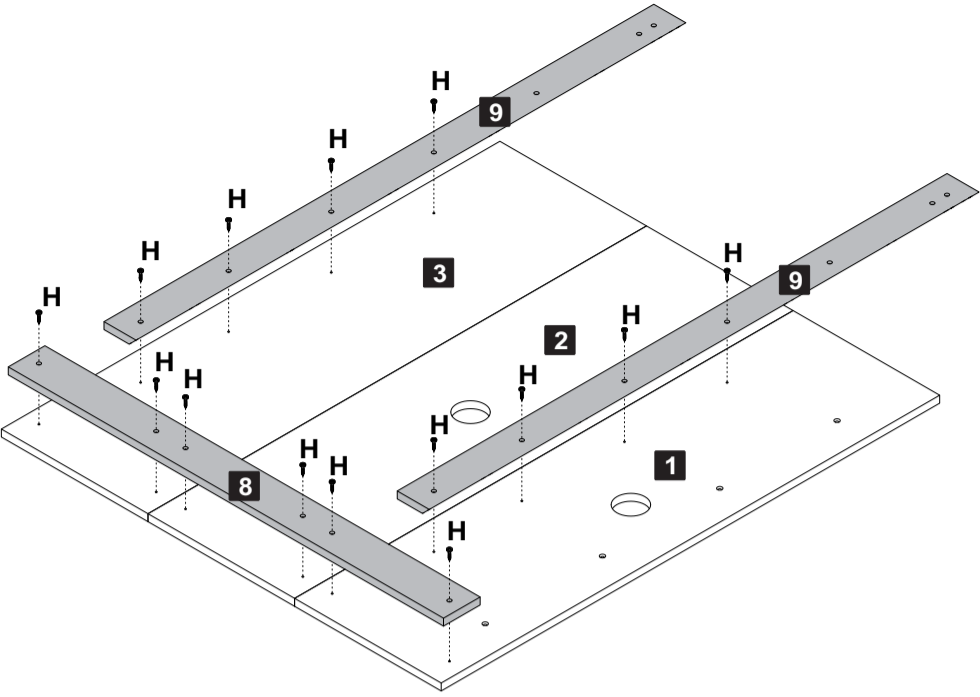

**H** Parafuso Ø4,0x20mm CP 14

**3** Passo  
Paso  
Step

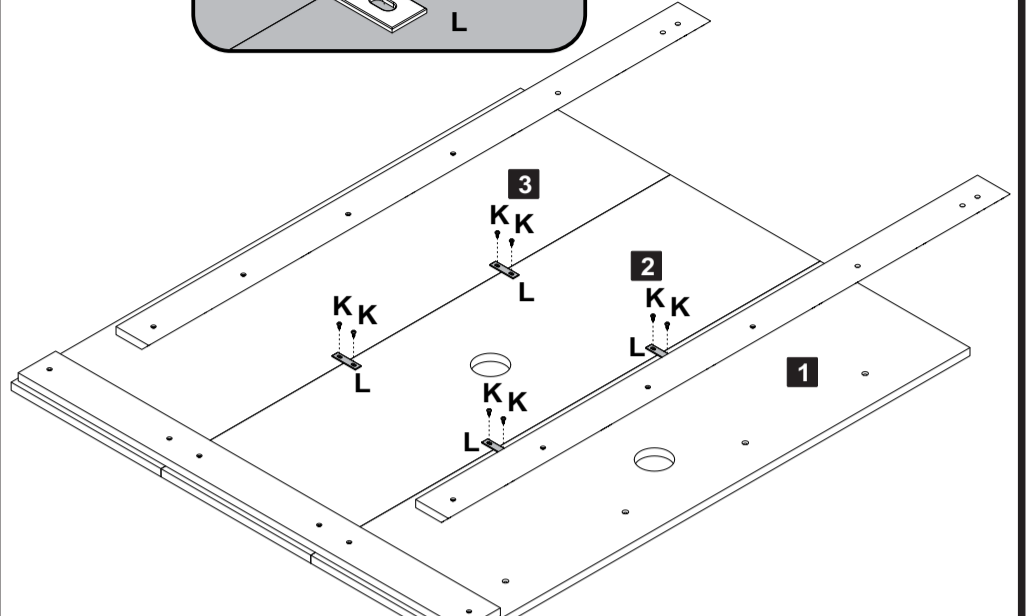
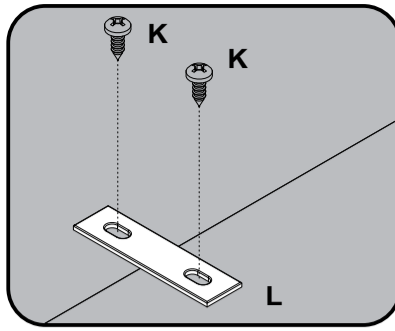

**K** Parafuso Ø4,0x14mm CP 08 **L** Chapa Reta 04

**4** Passo  
Paso  
Step

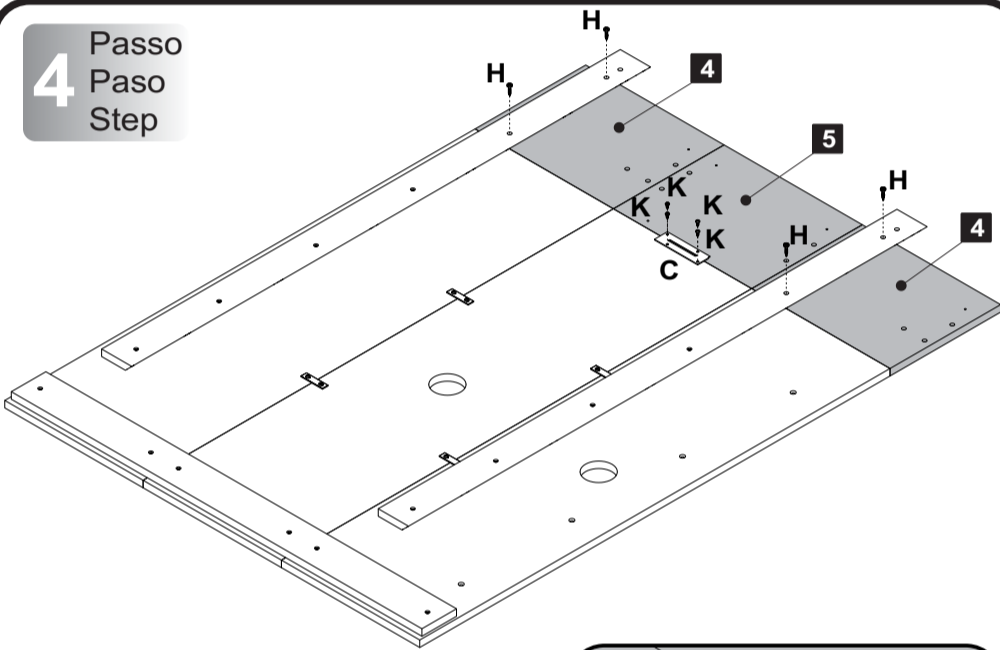

**C** Junção 01

**H** Parafuso Ø4,0x20mm CP 04

**K** Parafuso Ø4,0x14mm CP 04

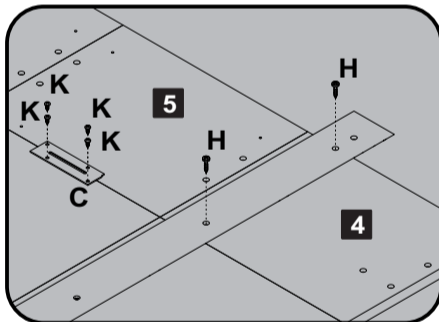

**5** Passo  
Paso  
Step

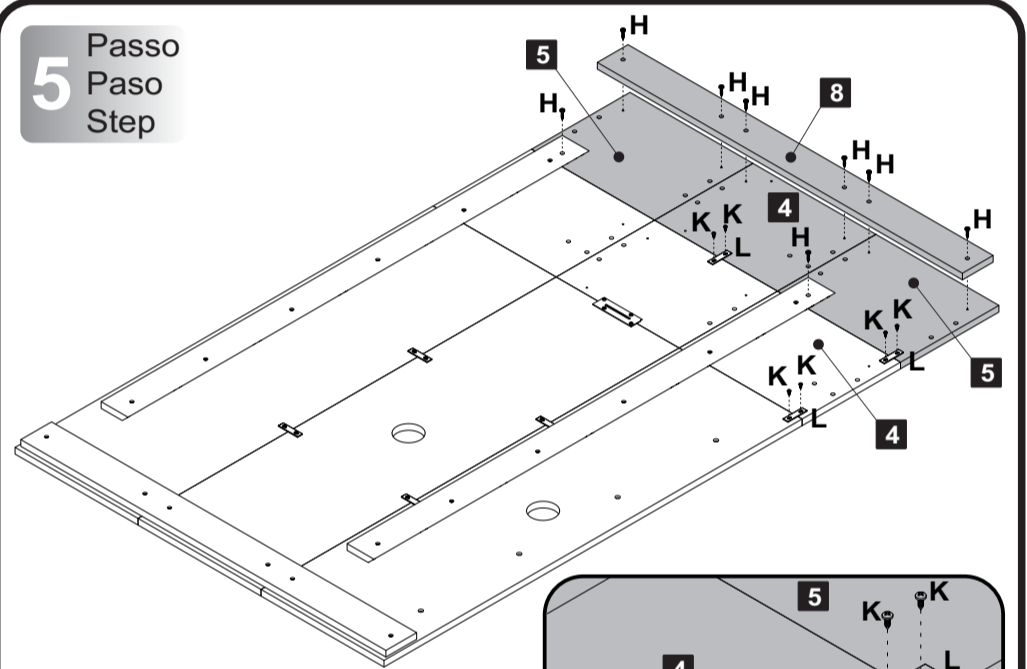

**H** Parafuso Ø4,0x20mm CP 08

**K** Parafuso Ø4,0x14mm CP 06

**L** Chapa Reta 03

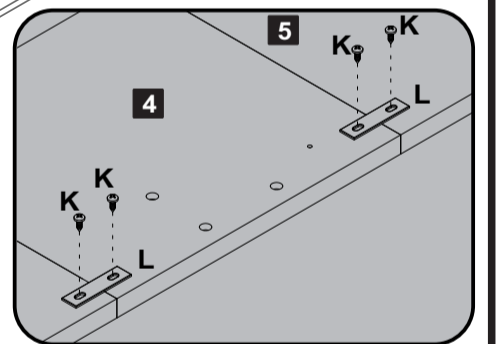

**6** Passo  
Paso  
Step

- Utilizar apenas os furos circulados, os indicados pelas setas não serão usados.

- Use solo los agujeros circulados. Los indicados por las flechas no serán utilizados.

- Use only the circled holes. Those indicated by the arrows will not be used.

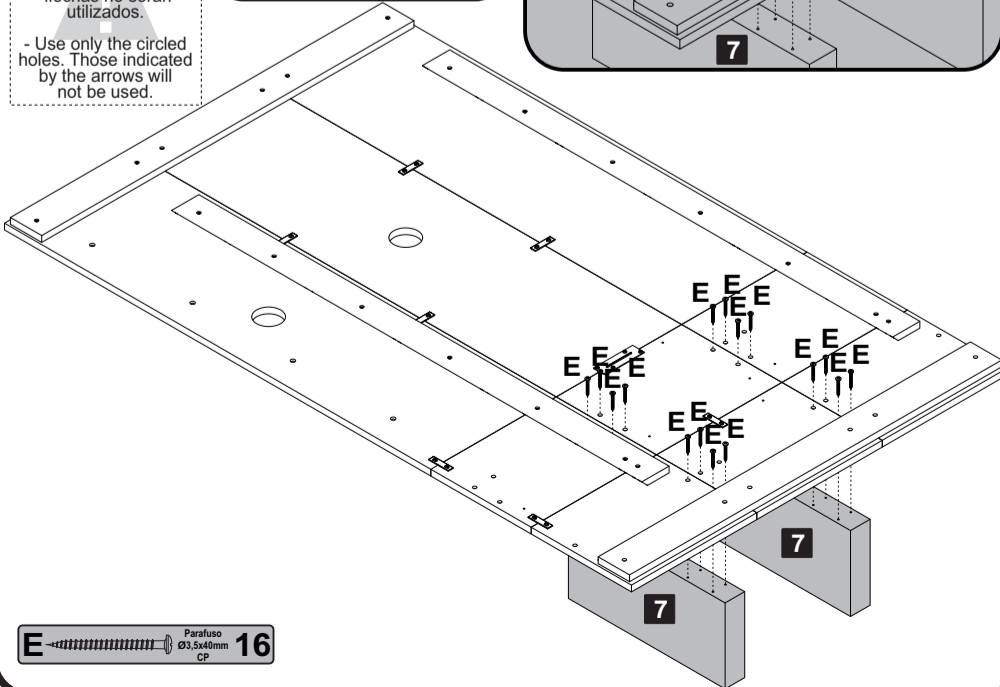
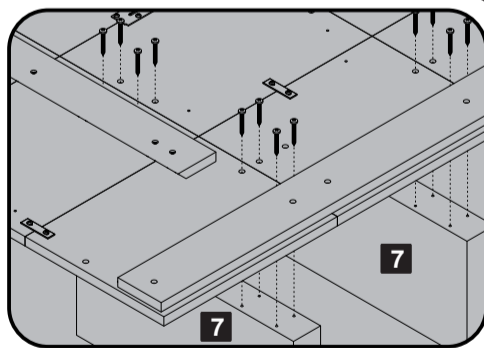
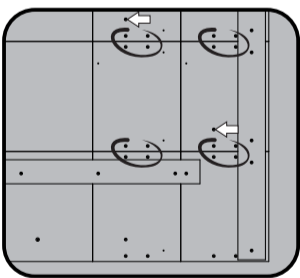

**E** Parafuso Ø3,5x40mm CP 16

**7** Passo  
Paso  
Step

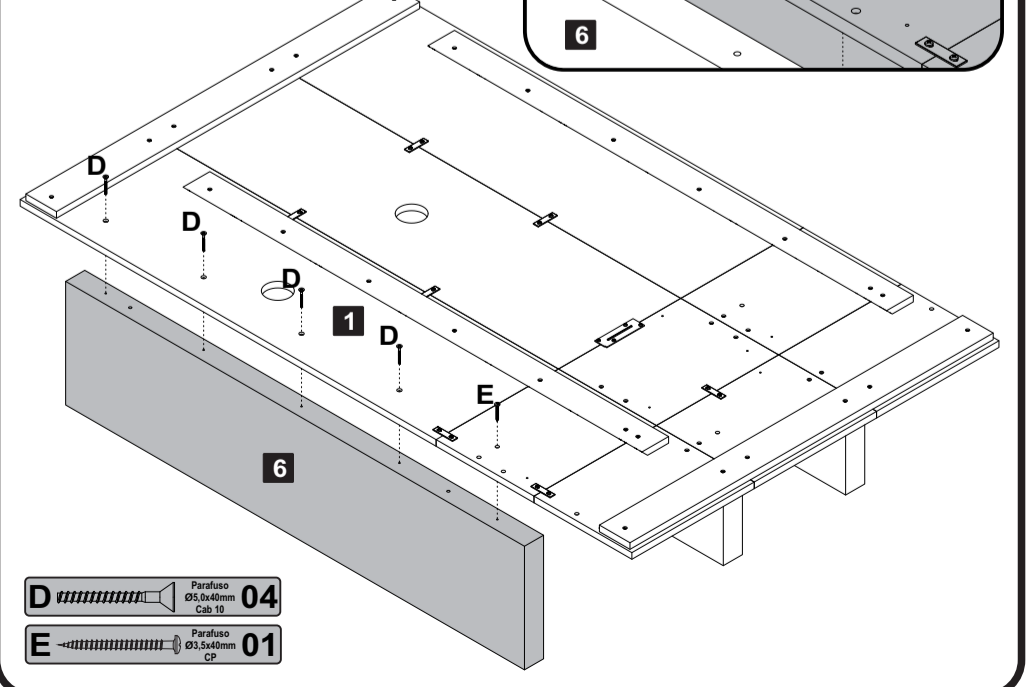
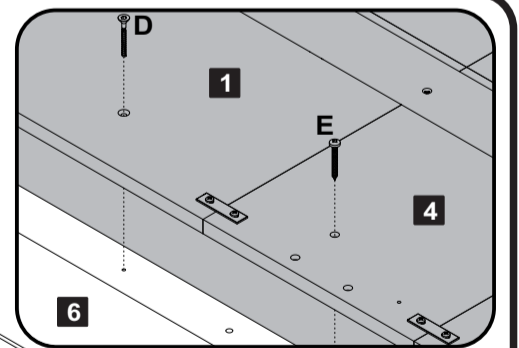

**D** Parafuso Ø5,0x40mm Cab. 19 04

**E** Parafuso Ø3,5x40mm CP 01

**8** Passo  
Paso  
Step

**Esquema de furação da parede / Esquema de perforación de la pared / Wall drilling Scheme**

Fixar o gabarito na parede com fita.

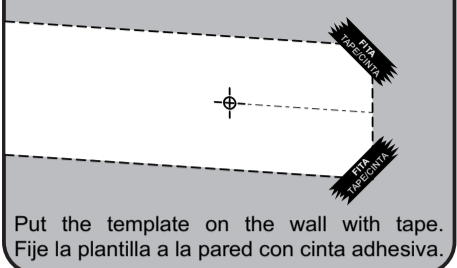

Furar a parede conforme o gabarito.

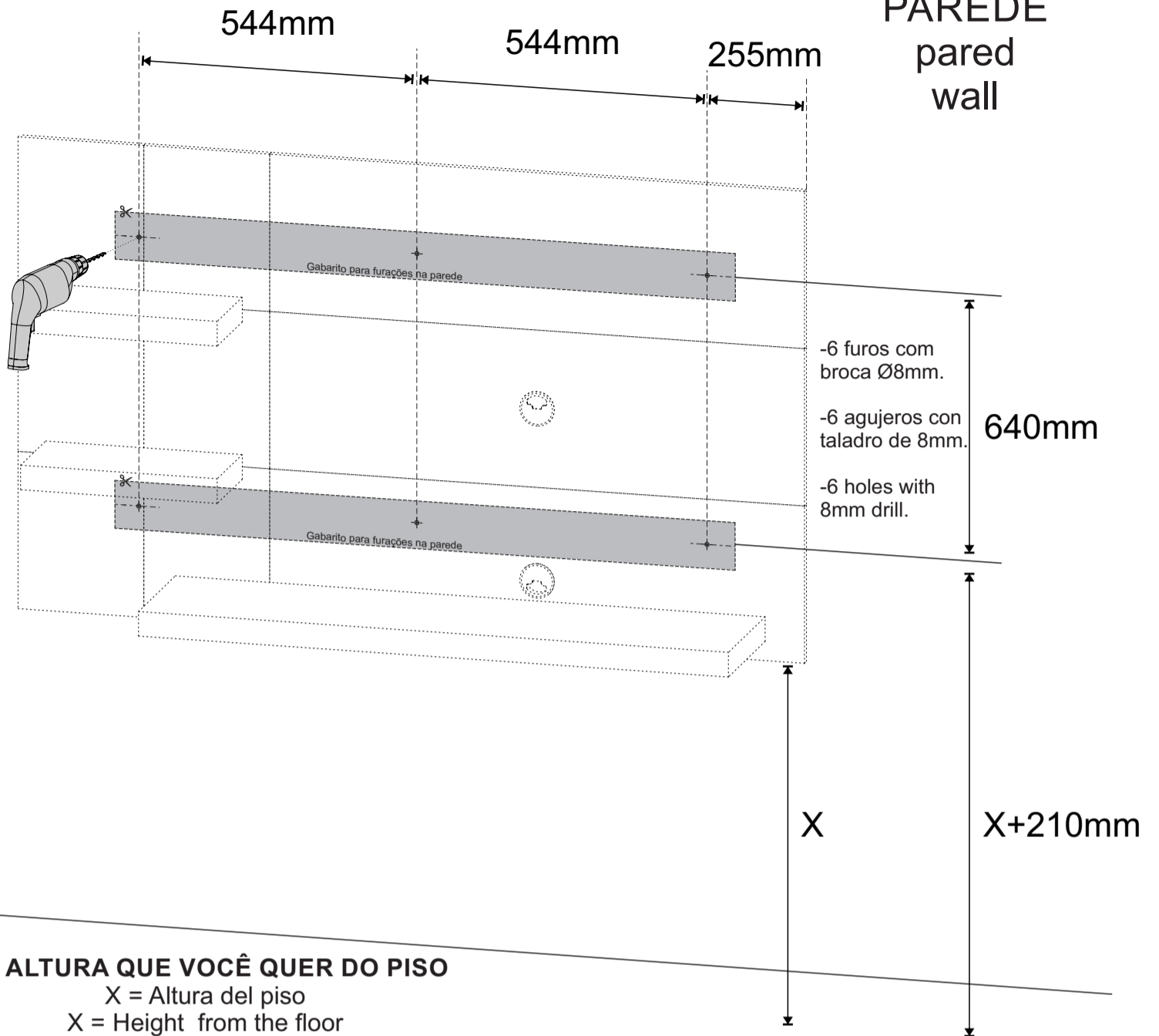
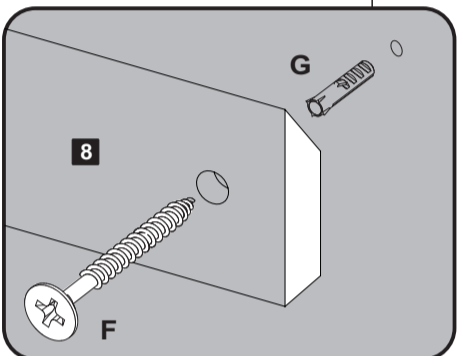
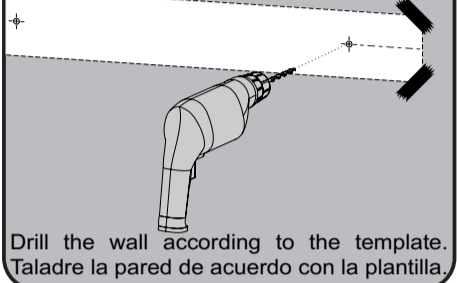

**X = ALTURA QUE VOCÊ QUER DO PISO**

X = Altura del piso  
X = Height from the floor

PISO  
piso  
floor

**Obs: -Nivelar as travessas na parede.  
-Nivelar los travesaños en la pared.  
-Level the crosspieces on the wall.**

**Ex: Se você quer que o painel fique a 900mm do piso:  
Altura do primeiro furo =  $900+210=1110\text{mm}$   
Altura do segundo furo =  $1110+640=1750\text{mm}$**

**Ejemplo:**  
Si desea que el panel esté a 900 mm del piso:  
Altura del primer agujero =  $900+210=1110\text{mm}$   
Altura del segundo agujero =  $1110+640=1750\text{mm}$

**Example:**  
If you want the panel to be 900mm from the floor:  
Height of the first hole line =  $900+210=1110\text{mm}$   
Height of second hole line =  $1110+640=1750\text{mm}$

**Ex.**



**9** Passo  
Paso  
Step

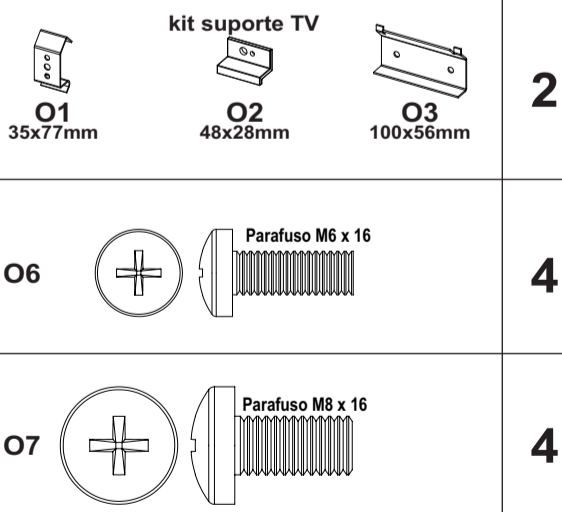

-Para facilitar a fixação do Suporte Universal, enviamos 2 modelos de parafusos que estão de acordo com os padrões mais usados pelos principais fabricantes de TVs LCD / LED / PLASMA / 3D do mercado. Caso nenhum dos 2 modelos se encaixe adequadamente ao seu televisor, adquira o parafuso compatível com sua TV em qualquer loja de ferragens. Para evitar danos à sua TV, não aperte demasiadamente os parafusos.



-Para facilitar la colocación del soporte universal, enviamos 2 modelos de tornillos que cumplen con los estándares más utilizados por los principales fabricantes de televisores. Si ninguno de los modelos se ajusta a su televisor correctamente, compre el tornillo compatible con su televisor en cualquier ferretería. Para evitar daños a su televisor, no apriete demasiado los tornillos.

-To make it easier to attach the TV support, we send 2 screw models that match the most commonly used TVs. If neither model fits your TV properly, purchase the compatible screw from any hardware store. To prevent damage to your TV, do not over tighten the screws.

**10** Passo  
Paso  
Step

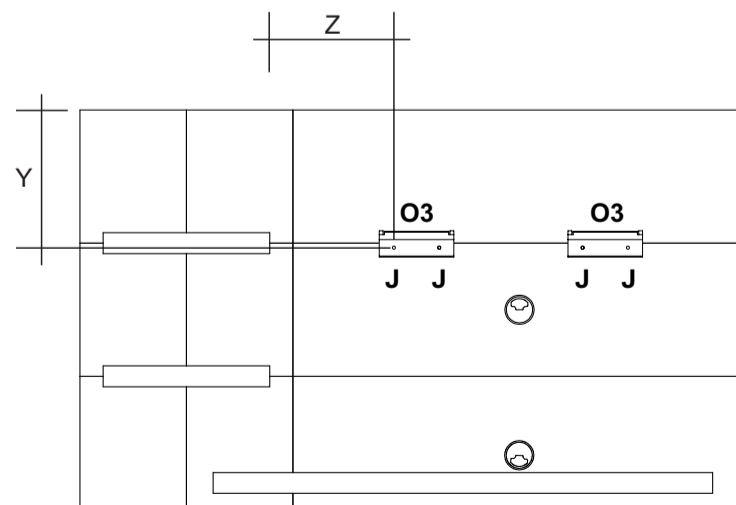

**J**

Utilizar a Norma VESA do manual da TV, para calcular a centralização e altura da TV no painel.

Use el estándar VESA del manual del televisor para calcular el centrado y la altura del televisor en el panel.

Use the VESA Standard from the TV manual to calculate the centering and height of the TV on the panel.



**11** Passo  
Paso  
Step

**Suporte Superior**

Soporte superior / Upper support

Utilizar o parafuso indicado no manual da TV U6 / U7(VESA).  
Use el tornillo indicado en lo manual del televisor U6 / U7(VESA).  
Use the screw indicated in the TV manual U6 / U7(VESA).

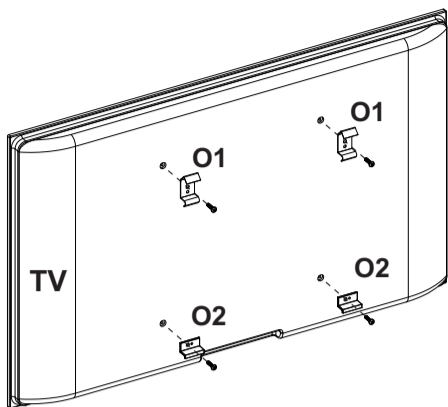
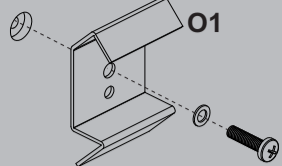

**Suporte Inferior**

Soporte inferior / Lower support

Utilizar o parafuso indicado no manual da TV U6 / U7(VESA).  
Use el tornillo indicado en lo manual del televisor U6 / U7(VESA).  
Use the screw indicated in the TV manual U6 / U7(VESA).

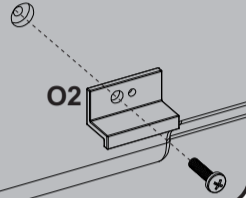

O1 Kit Suporte TV 2

O2 Kit Suporte TV 2

**12** Passo  
Paso  
Step

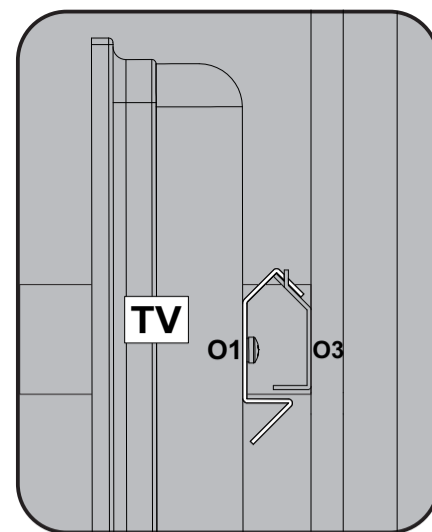
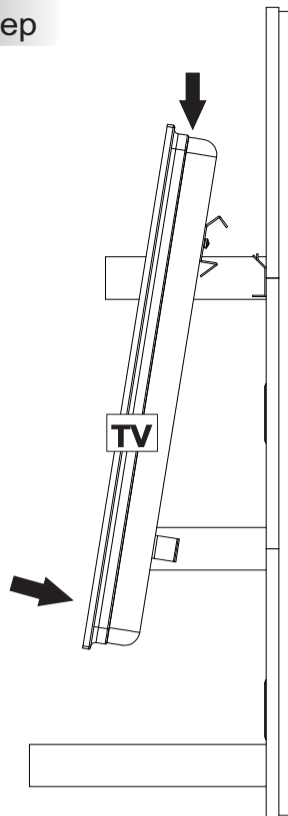

**13** Passo  
Paso  
Step

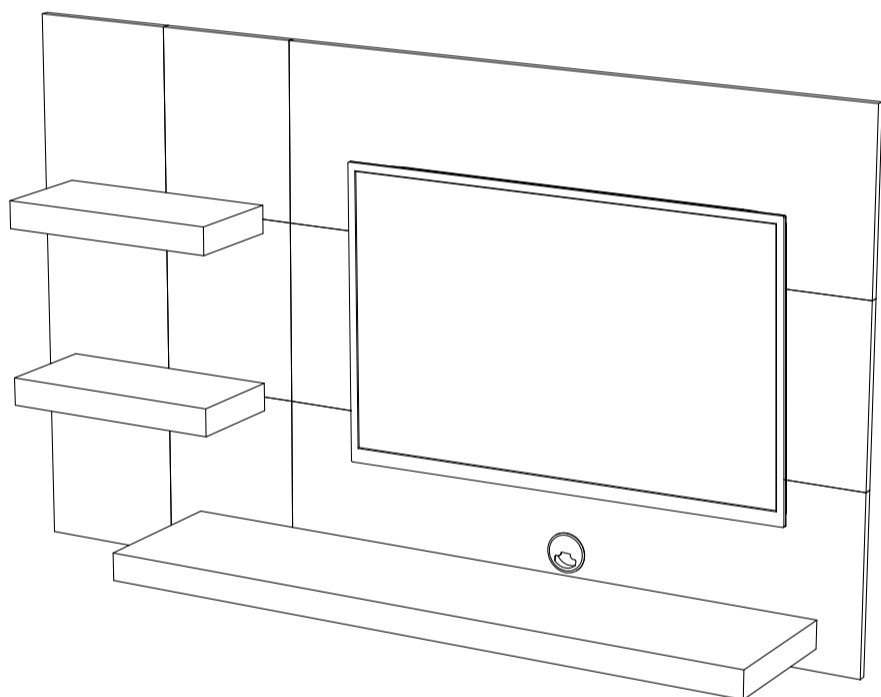

**Garantia**

Este certificado de Garantia é uma vantagem adicional oferecida ao consumidor, porém para que o mesmo tenha validade é imprescindível que seja apresentada a NOTA FISCAL de compra do produto.

Com este produto, a **Artely** tem como objetivo atender plenamente o proprietário-consumidor, proporcionando a garantia na forma aqui estabelecida, pelo período de três meses a partir da data da nota fiscal de compra. A **Artely** restringe a sua responsabilidade à substituição gratuita das peças defeituosas, em caso de defeitos ou avarias devidamente constatados como sendo de fabricação, durante a vigência desta garantia.

A **Artely** declara a garantia nula e sem efeito se o produto for alterado, adulterado, molhado ou consertado e ainda pela prática de montagem inadequada ou mau uso. Também será considerada nula em casos de força maior, como aqueles causados por agentes da Natureza (chuvas, incêndios, excesso de umidade, cupins,...) e eventos externos como objetos arrastados sobre a superfície do móvel (ex.: TV, DVD, aparelho de som, objetos decorativos...).

Para exercer seus direitos de comprador é importante que antes de montar seu produto você leia com atenção as instruções de cada passo do manual de montagem que acompanha o móvel.

Caso o produto não esteja em conformidade, entre em contato com a loja onde efetuou a compra ou com o nosso Serviço de Atendimento ao Cliente através do e-mail [assistencia@artely.com.br](mailto:assistencia@artely.com.br) ou pelo fone 41 3381 5000 e faça sua reclamação, apontando os defeitos técnicos observados, que teremos o maior prazer em atendê-lo. Para agilizar o seu atendimento, tenha sempre em mãos o manual de montagem com os respectivos números das peças defeituosas, conforme descritas no manual.

**ARTELY**  
Complementos para Sala

ARTELY MÓVEIS LTDA  
ALAMEDA ARPO, 2333  
CEP / ZIP CODE: 83010-290  
SÃO JOSÉ DOS PINHAIS  
CURITIBA - PR - BRASIL  
Fone / Fax: 41 3381-5000  
Phone Number: 55 41 3381-5000  
e-mail: [artely@artely.com.br](mailto:artely@artely.com.br)  
[www.artely.com.br](http://www.artely.com.br)