

Assista ao vídeo de montagem
Asista al video de montaje
Watch the assembly video

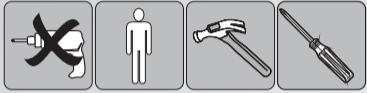

Rack Treviso IV

Rack Treviso IV / Treviso IV Tv Stand

Versão 1.0 / Versión 1.0 / Version 1.0

www.artely.com.br

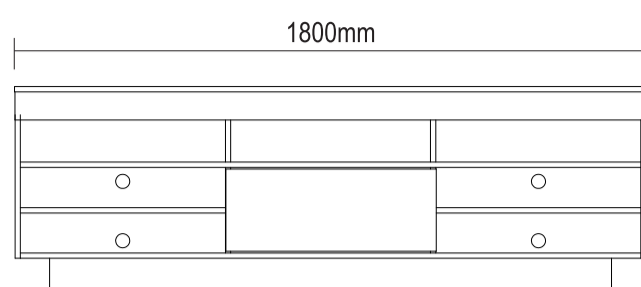

frente/frente/front

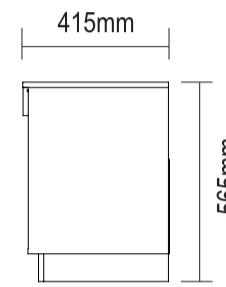

lateral/lado/side

Conservação e Limpeza

Conservación y Limpieza
Conservation and Cleaning

Não expor o produto ao sol, altas temperaturas e umidade. Não arrastar objetos sobre a superfície do móvel (ex.: TV, DVD, aparelho de som, objetos decorativos...) e manter em local seco e arejado.

Para a limpeza, utilizar um pano seco e macio. Não é necessário o uso de materiais abrasivos ou álcool.





No exponga el producto a la luz solar, las altas temperaturas y la humedad. No arrastre los objetos a través de la superficie de la unidad (por ejemplo, TV, DVD, equipo de música, objetos de decoración ...) Mantener en un lugar fresco y seco.





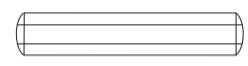
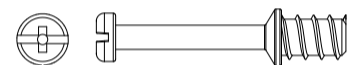
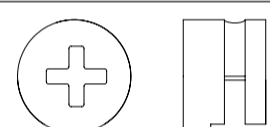

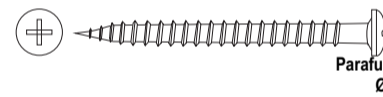
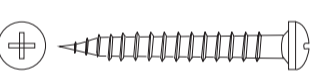
Para la limpieza, utilizar un paño seco y suave. El uso de materiales abrasivos o del alcohol no es necesario.

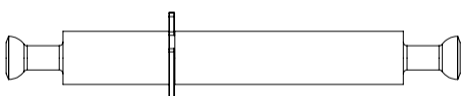
Do not expose the product to sunlight, high temperatures and humidity. Do not drag objects across the surface of the unit (TV, DVD, stereo, decorative objects ...) keep it in a cool dry place. For cleaning, use a dry and soft cloth. Do not use abrasive materials or alcohol.

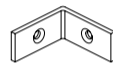
Lista de Materiais

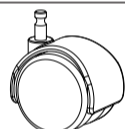

Lista de Materiales/ Hardware List

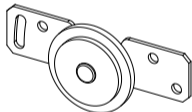
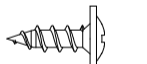
A		Cavilha / Tarugo / Dowel Ø6x30mm	40
B		Minifix / Minifix / Minifix Ø7x30mm	12
C		Tambor / Tambor / Minifix Cam Ø15x12mm	16
D		Tapa furo adesivo / Adhesivo / Hole Cover Ø18mm	04
E		Parafuso / Tornillo / Screw Ø3,5x40mm CP	04
H		Parafuso / Tornillo / Screw Ø4,0x30mm CP	08
J		Prego / Clavo / Nail 8x8	28
K		Haste Dupla Minifix / Minifix Doble Varilla / Double Rod Minifix Ø7x60mm	02

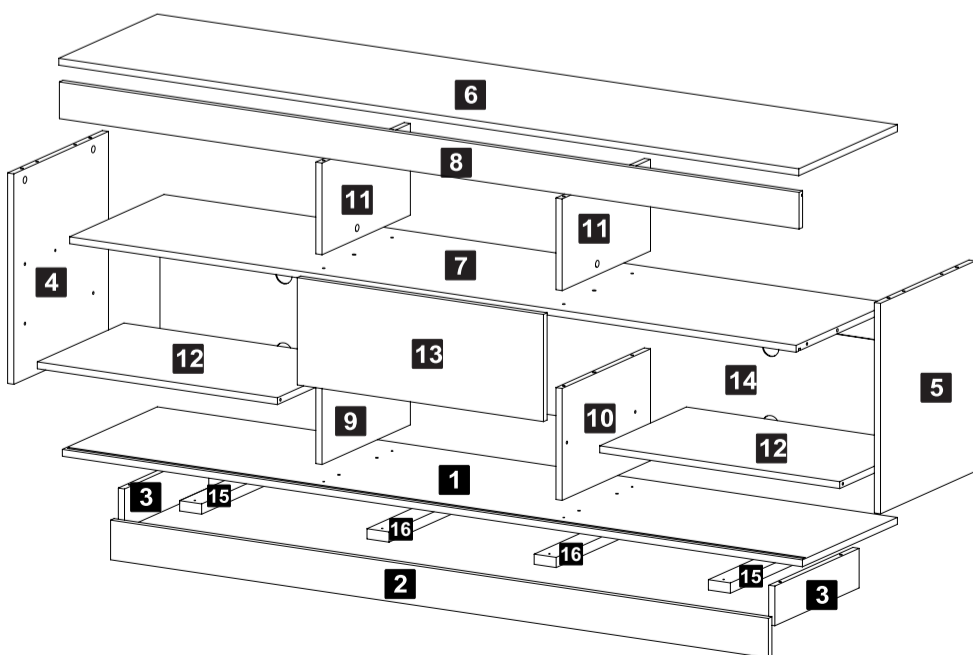
M		Cantoneira / Cantonera / Corner Brace 25x25x13mm	10
N		Suporte Angular / Soporte Angular / Plastic Corner Brace 24x16x13mm	05
P		Parafuso / Tornillo / Screw Ø4,0x14mm CP	30
Q		Bucha / Casquillo / Bushing Ø30x16mm	08
R		Rodizio RF40 s/ trava Rueda RF40 sin trava / RF40 Caster without lock 60x40mm	08
Kit porta de correr Kit Puerta Deslizante / Sliding Door Kit			
S1		Guia / Guia / Guide	01
S2		Roldana / Polea / Pulley	
S3		Parafuso / Tornillo / Screw Ø3,5x12mm CF	



- O número na borda da peça corresponde ao manual.
- Para retirada do número usar Lustra-Móveis, Alcool em Gel ou Borracha.
- El número en el borde de la pieza coincide con el manual.
- Use una goma de borrar blanca, alcohol en gel o lustrador para muebles para eliminar los números.
- The number on the edge of the piece matches the manual.
- Use a White eraser, Alcohol Gel or Furniture Polish to remove the numbers.

		Cor da Borda Color del borde Edge color	Azul (Lateral direita) Azul (Lateral derecha) Blue (Right side) Vermelho (Lateral esquerda) Rojo (Lateral izquierda) Red (Left side) Preto (Divisão direita) Negro (División derecha) Black (Right partition) Verde (Divisão esquerda) Verde (División izquierda) Green (Left partition)
---	---	---	---

Descrição	Descripción	Description	Qty
1-Base (1768x398x15mm)	1-Tapa intermedio	1-Intermediary top	1
2-Rodapé frontal (1600x65x15mm)	2-Rodapié	2- baseboard	1
3-Rodapé lateral (360x65x15mm)	3-Rodapié lateral	3-Side baseboard	2
4-Lateral esquerda (475x399x15mm)	4-Lateral izquierda	4-Left side	1
5-Lateral direita (475x399x15mm)	5-Lateral derecha	5-Right side	1
6-Tampo (1800x415x15mm)	6-Tapa	6-Top	1
7-Prateleira maior (1768x398x15mm)	7-Anaqueil mayor	7-Bigger shelf	1
8-Encabeçamento tampo (1799x80x15mm)	8-Encabezado tapa	8-Top header	1
9-Divisão inferior esq. (242x370x15mm)	9-Division inferior izquierda	9-Left back partition	1
10-Divisão inferior dir. (242x370x15mm)	10-Division inferior derecha	10-Right back partition	1
11-Divisão superior (202x370x15mm)	11-Division superior	11-Upper Partition	2
12-Prateleira menor (584x365x15mm)	12-Anaqueil menor	12-Small shelf	2
13-Porta (608x236x15mm)	13-Puerta	13-Door	1
14-Traseira (1787x269x3mm)	14-Trasera	14-Back	1
15-Travessa rodizio (360x60x25mm)	15-Travesaño ruedecilla	15-Caster crosspiece	2
16-Travessa rodizio menor (320x60x25mm)	16-Travesaño ruedecilla menor	16-Small caster crosspiece	2

1 Passo Paso Step

A Cavilha 08 **B** Minifix 07x30mm 06 **H** Parafuso 04,0x30mm CP 08

2 Passo Paso Step

S1 Guia 02 **S2** Roldana 02 **S3** Parafuso 03,5x12mm CF 06

-Coloque o parafuso centralizado no furo oblongo para poder ajustar.
-Coloque el tornillo en el centro del orificio oblongo para que pueda ajustarlo.
-Put the screw centralized in the oblong hole.

-Utilize o gabarito da última folha para fixar o kit porta de correr.
-Use la plantilla de la última hoja para armar el Kit de la Puerta Deslizante.
-Use the Door Mounting template in the last page to attach the sliding door kit.

Se o seu móvel tiver 2 opções de cores na porta, escolha o lado que ficará aparente e instale o Kit Porta de Correr no outro lado.
If your furniture has 2 color options on the door, choose the side that will appear and fasten the Sliding Door Kit on the other side.
Si su mueble tiene 2 opciones de color para la puerta, escoja el lado aparente e instale el Kit Puerta Deslizante en lo otro lado.

3 Passo Paso Step

-Aproximadamente 1mm da borda
-Aproximadamente 1mm desde el borde
-Around 1mm of the edge.

A Cavilha 04 **M** Cantoneira 1"x1" 06 **P** Parafuso 04,0x14mm CP 06

4 Passo Paso Step

-Aproximadamente 1mm da borda
-Aproximadamente 1mm desde el borde
-Around 1mm of the edge.

A Cavilha 28 **B** Minifix 07x30mm 06 **M** Cantoneira 1"x1" 02

5 Passo Paso Step

C Tambor 02 **D** Tapa Furo Adesivo 02 **K** Haste dupla 07x60mm 02

6 Passo Paso Step

E Parafuso 03,5x40mm CP 04

-Encaixar a porta conforme o desenho.
-Montar la puerta según el dibujo.
-Fit the door according to the drawing.

7 Passo
Paso
Step

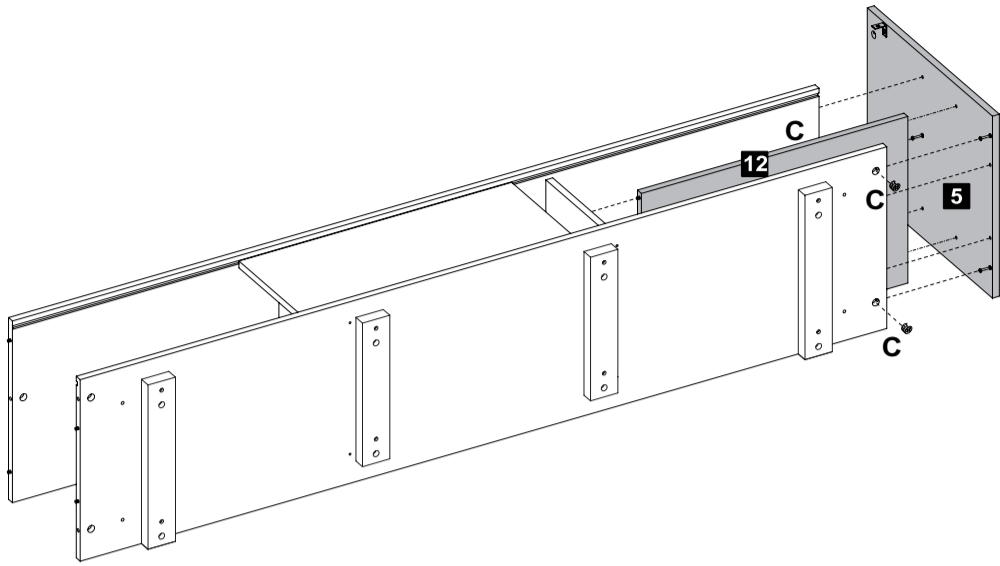
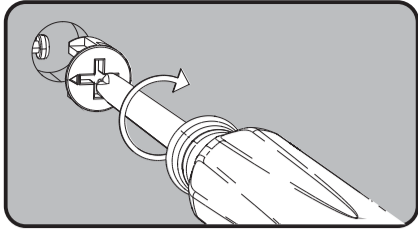

C  Tambor 03

8 Passo
Paso
Step

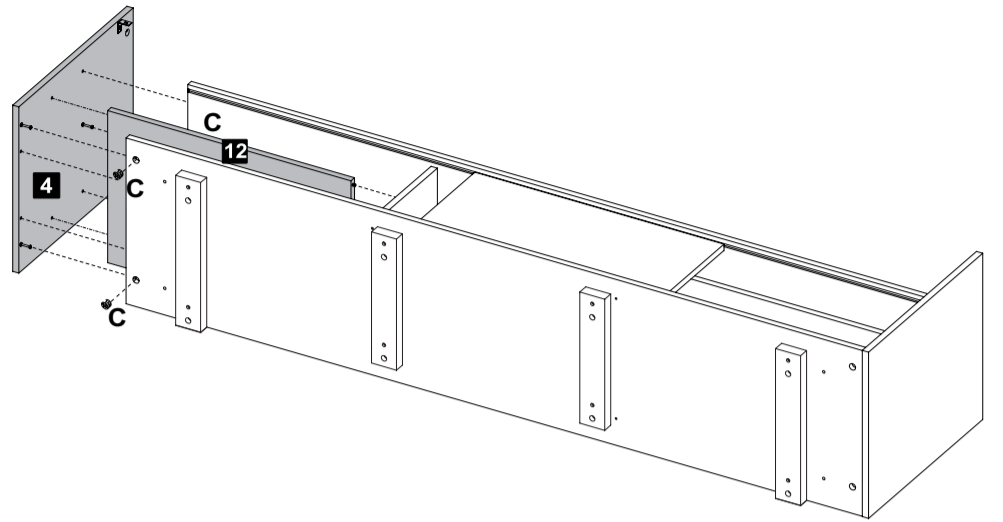
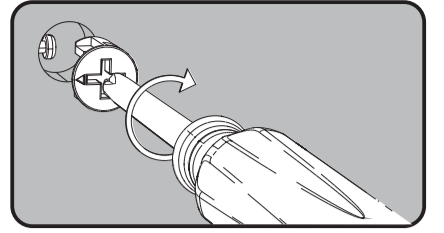

C  Tambor 03

9 Passo
Paso
Step

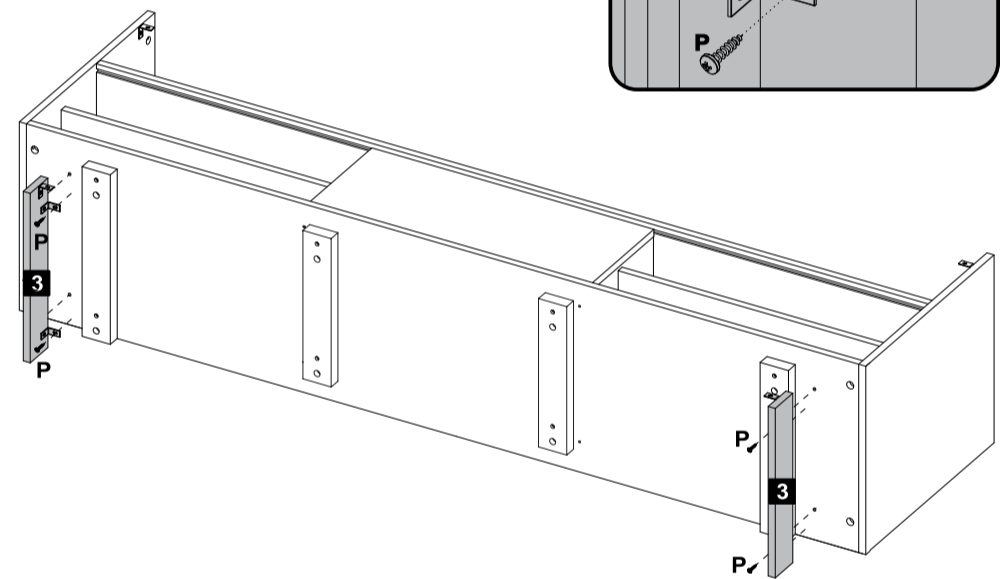
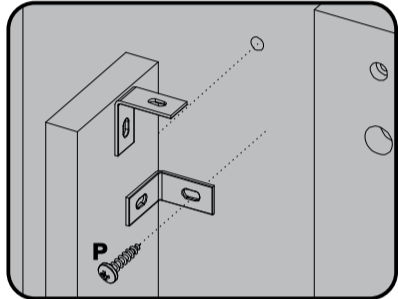

P  Parafuso Ø4,0x14mm CP 04

10 Passo
Paso
Step

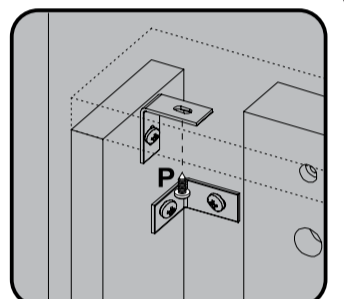
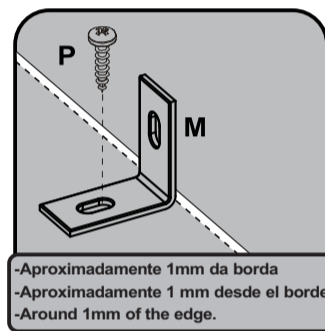

-Aproximadamente 1mm da borda
-Aproximadamente 1mm desde el borde
-Around 1mm of the edge.

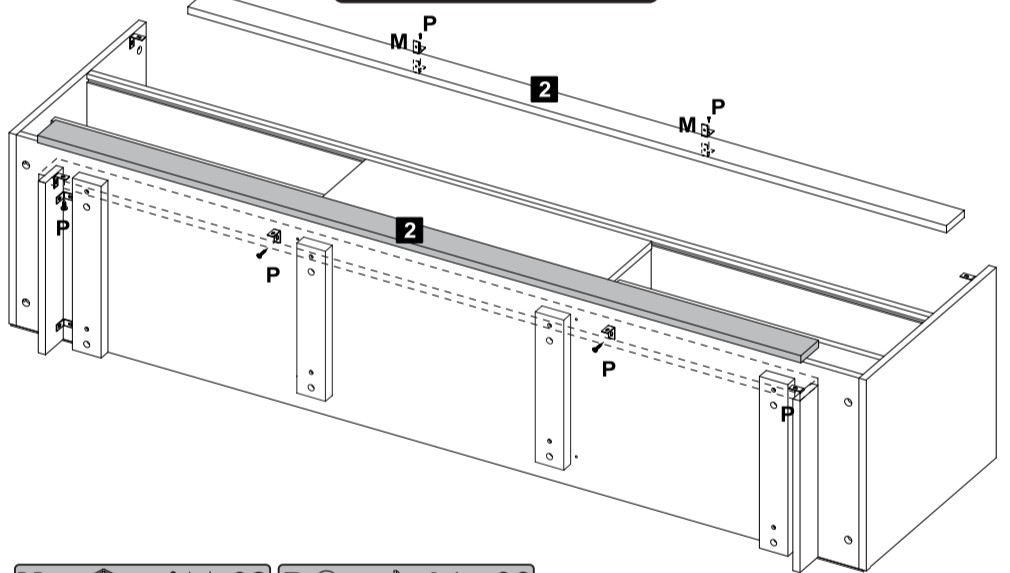

M  Cantoneira 1"x1" 02 P  Parafuso Ø4,0x14mm CP 06

11 Passo
Paso
Step

 - Após colocar a bucha na peça, encaixar o rodizio usando uma determinada força até dar um "CLICK".
- Después de colocar el casquillo en el pieza, ajuste la rueda firmemente hasta que haga clic.
- After placing the bushing on the piece, fit the caster tightly until it clicks.

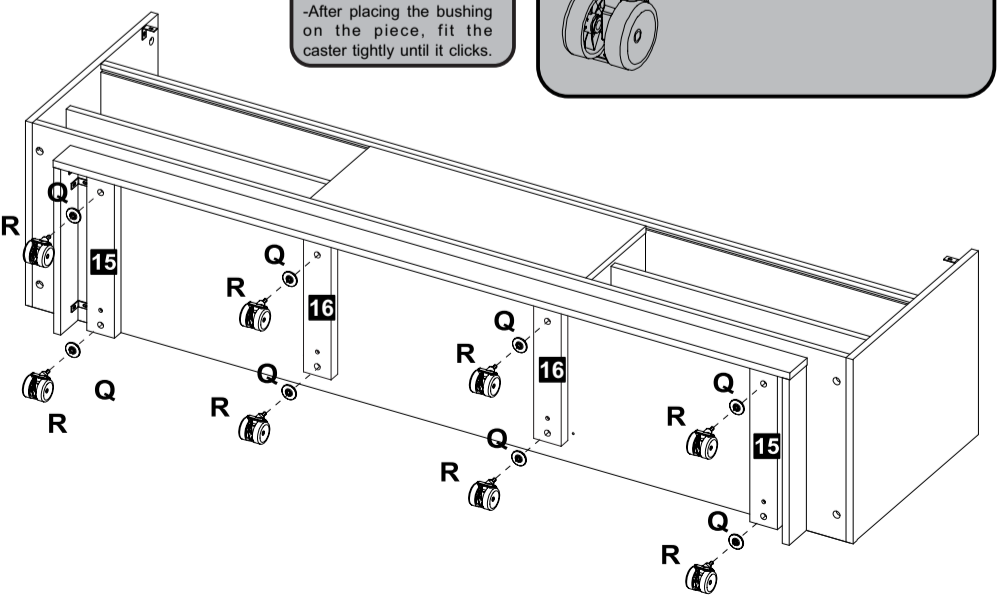
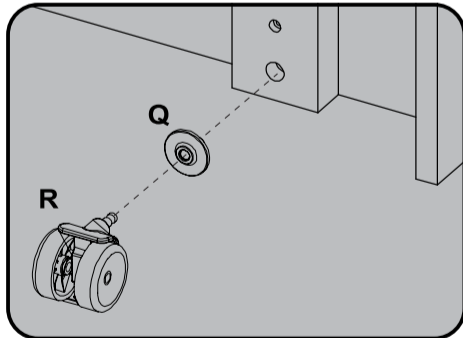

Q  Bucha 08 R  Rodizio RF40 08

12 Passo
Paso
Step

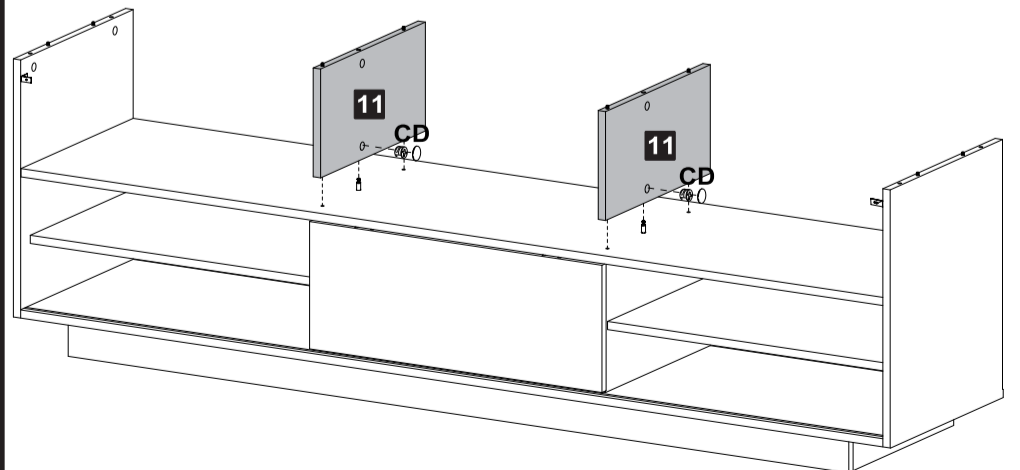

C  Tambor 02 D  Tapa Furo Adesivo 02

13 Passo
Paso
Step

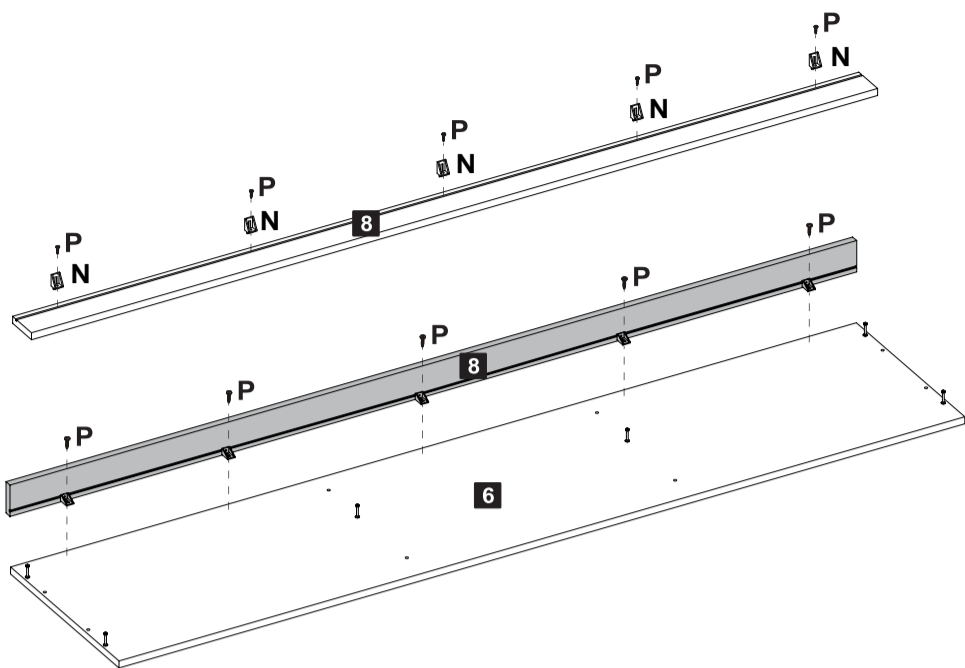
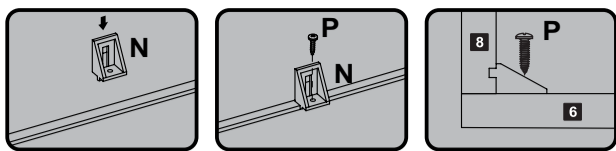

N Suporte Angular 05 **P** Parafuso Ø4,0x14mm CP 10

14 Passo
Paso
Step

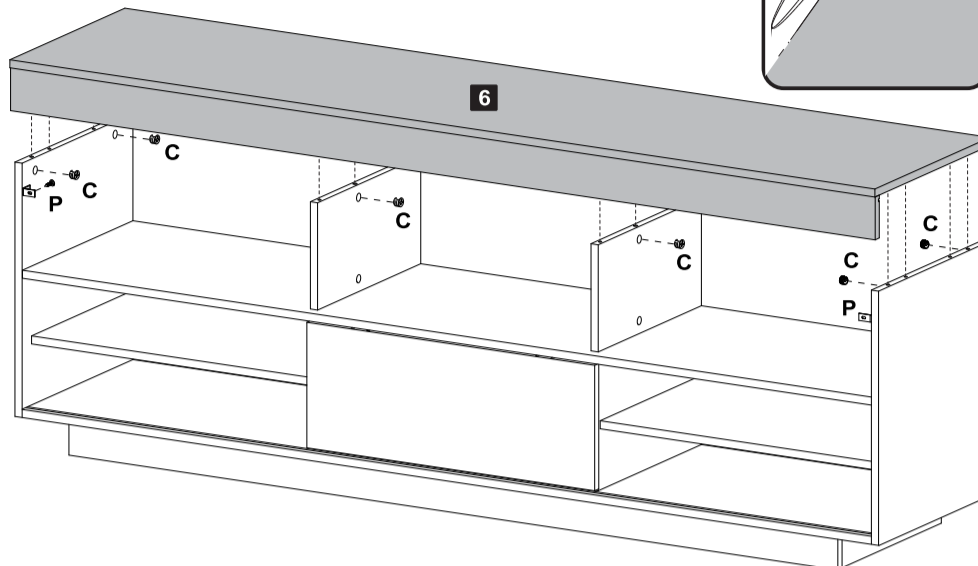
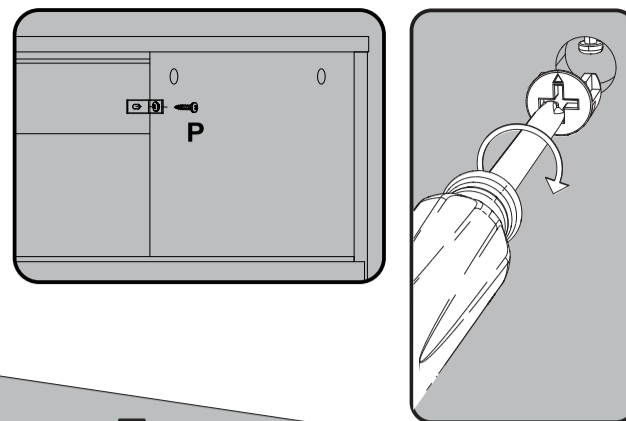

C Tambor 06 **P** Parafuso Ø4,0x14mm CP 02

15 Passo
Paso
Step

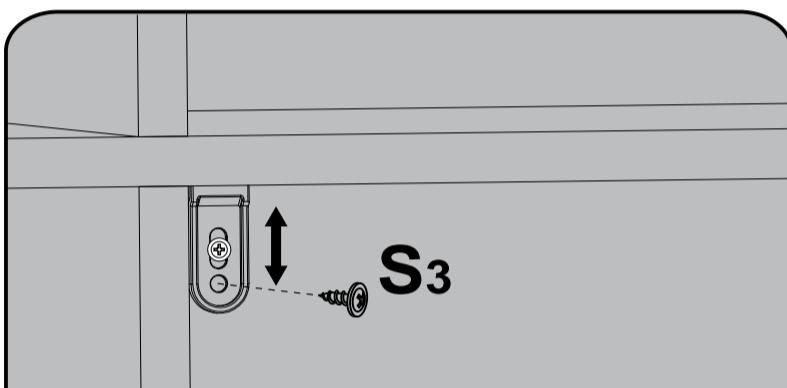

-Antes de finalizar colocando a traseira, ajuste as guias da porta para que a mesma fique deslizando corretamente. Por fim, fixe por completo como no detalhe.
-Antes de colocar la parte trasera, ajuste las guías de la puerta para que la misma deslice correctamente. Finalmente, fije por completo como el detalle.
-Before attaching the back, adjust the door guides to slide properly. Then, fasten the last screw according to the image.

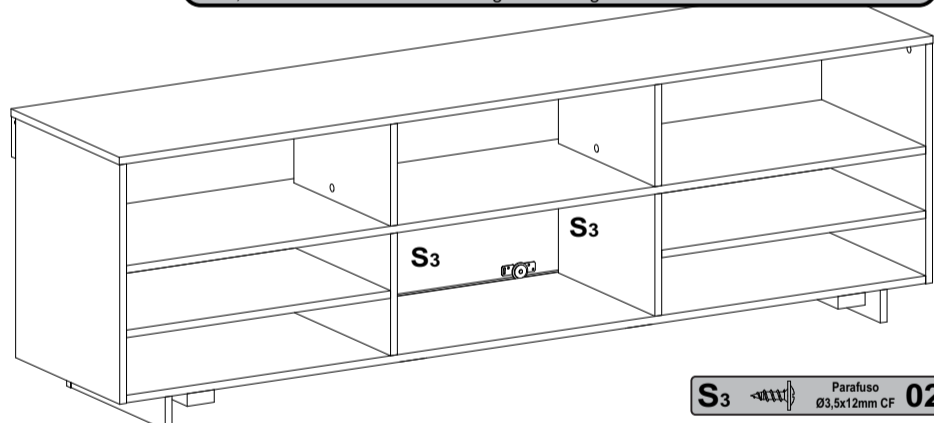

S3 Parafuso Ø3,5x12mm CF 02

16 Passo
Paso
Step

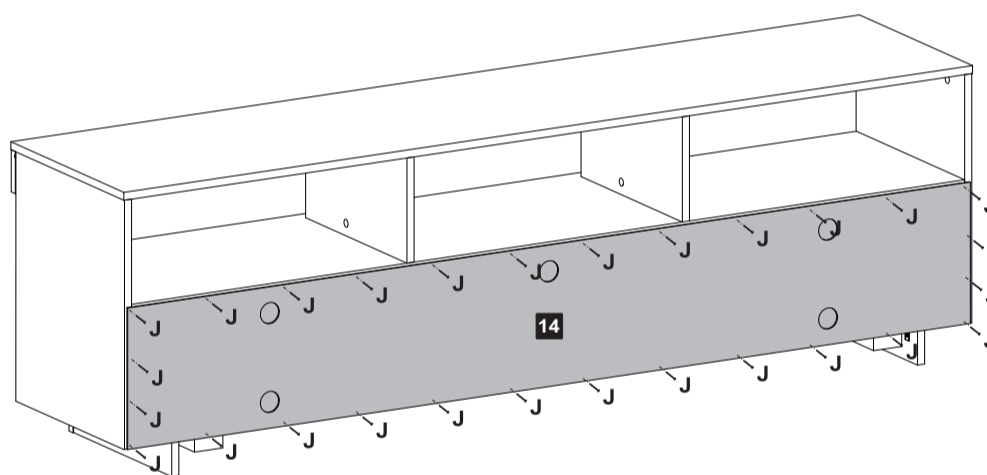

J Tambor 28

Parabéns, você montou seu móvel! Agora é só decorar sua casa e aproveitar!

Queremos ver como ficou o móvel Artely do seu jeito... Marque a gente com a #meuartely. Ficaremos felizes em compartilhar!

Ah, e se tiver qualquer dúvida, sugestão ou comentário, entra em contato com a gente pelo nosso site www.artely.com.br.



¡Congratulaciones, montaste tu mueble! ¡Ahora solo decora tu casa y disfruta!

Queremos ver este producto en tu hogar, a tu manera... Utilice #meuartely, ¡ficaremos encantados de compartir tu foto!

Si tienes alguna duda, sugerencia o comentario, contáctenos a través de nuestro sitio web www.artely.com.br.

Congratulations, you've assembled your new furniture! Decorate your home and enjoy!

We want to see how this product is in your home... Use #meuartely, we will be happy to share your picture!

If you have any doubt, suggestion or comment, get in touch with us through our website www.artely.com.br.



Garantia

Este certificado de Garantia é uma vantagem adicional oferecida ao consumidor, porém para que o mesmo tenha validade é imprescindível que seja apresentada a NOTA FISCAL de compra do produto.

Com este produto, a **Artely** tem como objetivo atender plenamente o proprietário-consumidor, proporcionando a garantia na forma aqui estabelecida, pelo período de três meses a partir da data da nota fiscal de compra. A **Artely** restringe a sua responsabilidade à substituição gratuita das peças defeituosas, em caso de defeitos ou avarias devidamente constatados como sendo de fabricação, durante a vigência desta garantia.

A **Artely** declara a garantia nula e sem efeito se o produto for alterado, adulterado, molhado ou consertado e ainda pela prática de montagem inadequada ou mau uso. Também será considerada nula em casos de força maior, como aqueles causados por agentes da Natureza (chuvas, incêndios, excesso de umidade, cupins,...) e eventos externos como objetos arrastados sobre a superfície do móvel (ex.: TV, DVD, aparelho de som, objetos decorativos...).

Para exercer seus direitos de comprador é importante que antes de montar seu produto você leia com atenção as instruções de cada passo do manual de montagem que acompanha o móvel.

Caso o produto não esteja em conformidade, entre em contato com a loja onde efetuou a compra ou com o nosso Serviço de Atendimento ao Cliente através do e-mail assistencia@artely.com.br ou pelo fone 41 3381 5000 e faça sua reclamação, apontando os defeitos técnicos observados, que teremos o maior prazer em atendê-lo. Para agilizar o seu atendimento, tenha sempre em mãos o manual de montagem com os respectivos números das peças defeituosas, conforme descritas no manual.

ARTELY
Complementos para Sala

ARTELY MÓVEIS LTDA
ALAMEDA ARPO, 2333
CEP / ZIP CODE: 83010-290
SÃO JOSÉ DOS PINHAIS
CURITIBA - PR - BRASIL
Fone / Fax: 41 3381-5000
Phone Number: 55 41 3381-5000
e-mail: artely@artely.com.br
www.artely.com.br

Gabarito da Porta/Rack Treviso

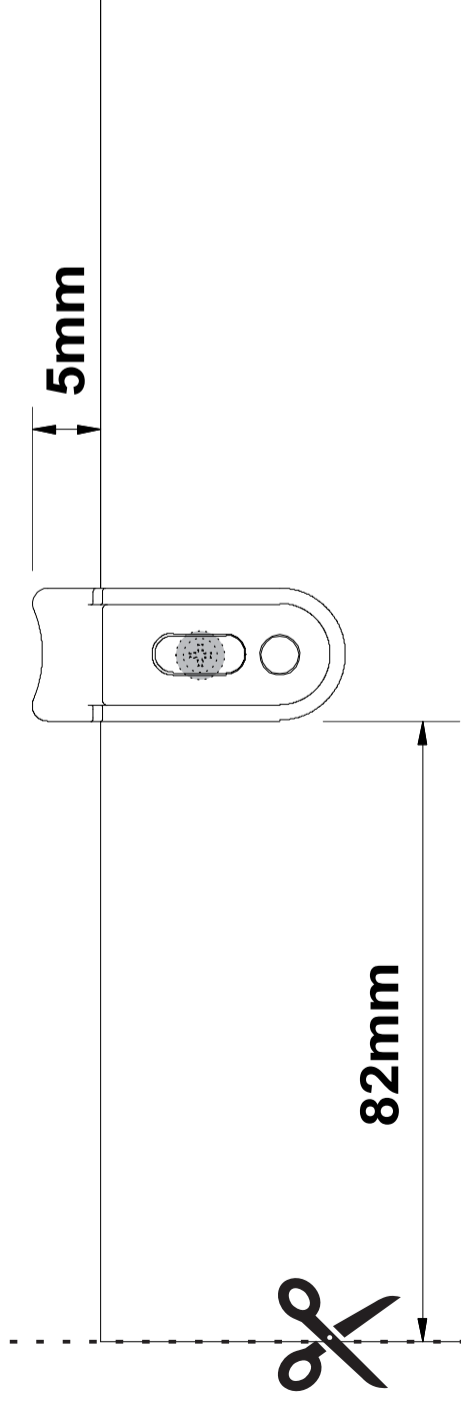

LADO ESQUERDO

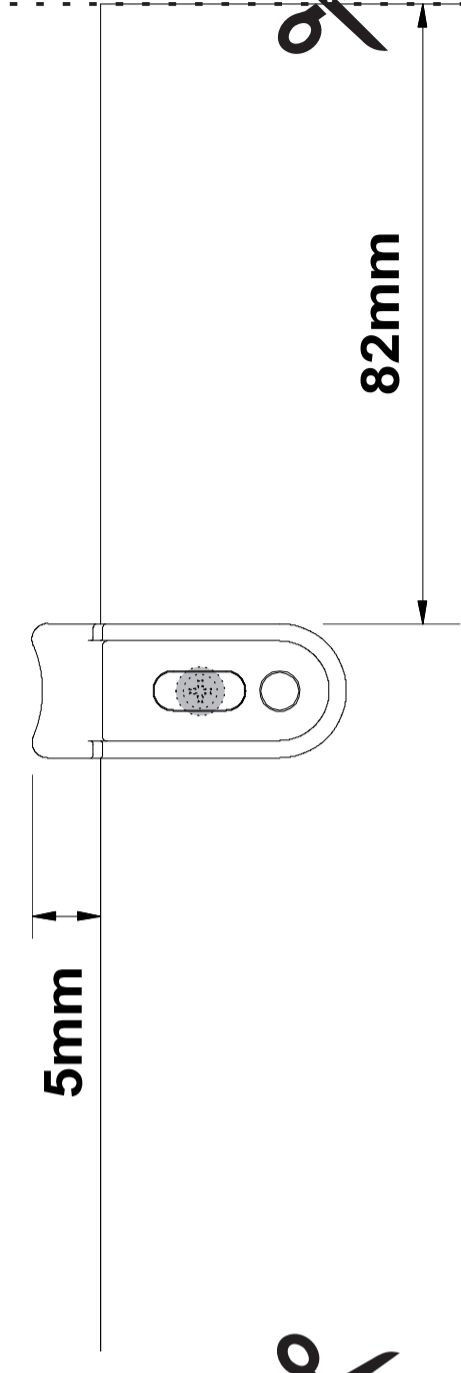

LADO DIREITO

