

# MANUAL DO PRODUTO

Manual del Producto  
User's Guide

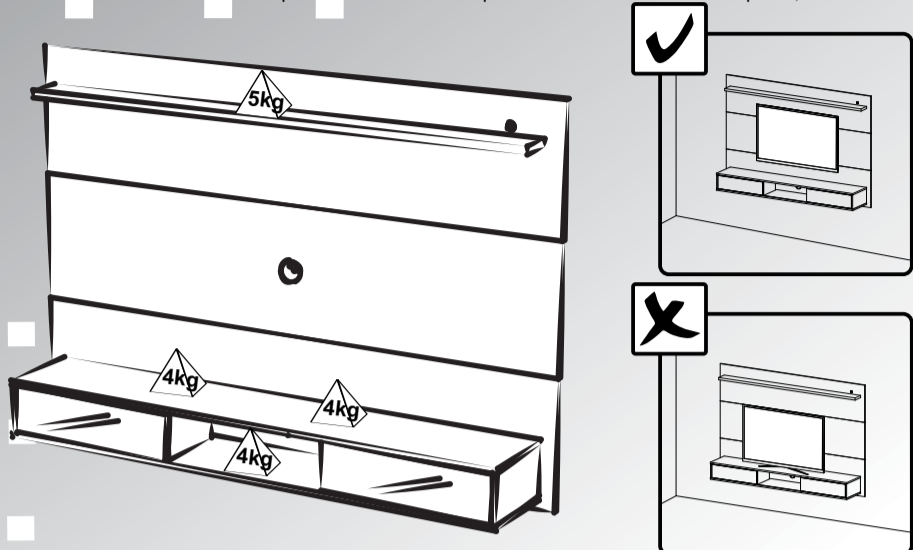

-Esse produto foi projetado para colocar a TV no painel, não no nicho.  
-This product is designed to put the TV on the panel not on the niche.  
-Este producto fue diseñado para colocar el televisor en el panel, no en el nicho.



## Painel Platinum III

Painel Platinum III / Platinum III Panel  
Versão 1.2 / Versión 1.2 / Version 1.2

www.artely.com.br

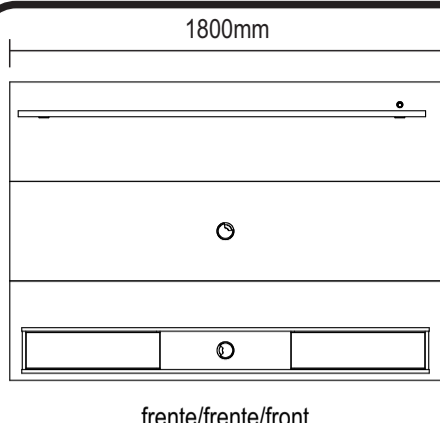

### Conservação e Limpeza

**Conservación y Limpieza**  
**Conservation and Cleaning**

Não expor o produto ao sol, altas temperaturas e umidade. Não arrastar objetos sobre a superfície do móvel (ex.: TV, DVD, aparelho de som, objetos decorativos...) e manter em local seco e arejado.

Para a limpeza, utilizar um pano seco e macio. Não é necessário o uso de materiais abrasivos ou álcool.

No exponga el producto a la luz solar, las altas temperaturas y la humedad. No arrastre los objetos a través de la superficie de la unidad (por ejemplo, TV, DVD, equipo de música, objetos de decoración ...) Mantener en un lugar fresco y seco.

Para la limpieza, utilizar un paño seco y suave. El uso de materiales abrasivos o del alcohol no es necesario.

Do not expose the product to sunlight, high temperatures and humidity. Do not drag objects across the surface of the unit (TV, DVD, stereo, decorative objects,...) keep it in a cool dry place.

For cleaning, use a dry and soft cloth. Do not use abrasive materials or alcohol.











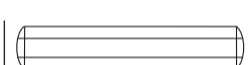
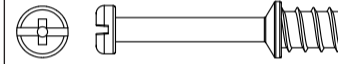

Assista ao vídeo de montagem  
Asista al vídeo de montaje  
Watch the assembly video

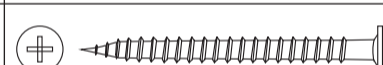

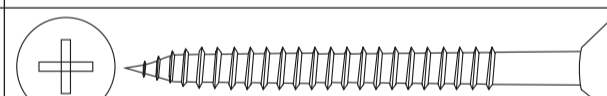
### Lista de Materiais

Lista de Materiales / Hardware List

<b>A</b>		Cavilha / Tarugo / Dowel Ø6x30mm	<b>25</b>
<b>B</b>		Minifix / Minifix / Minifix Ø7x30mm	<b>06</b>
<b>C</b>		Tambor / Tambor / Minifix Cam Ø15x12mm	<b>06</b>
<b>D</b>		Tapa furo adesivo / Adhesivo / Hole Cover Ø18mm	<b>06</b>
<b>E</b>		Fita dupla face / Cinta doble face / Double face tape	<b>20</b>
<b>G</b>		Parafuso / Tornillo / Screw Ø3,5x40mm CP	<b>24</b>
<b>H</b>		Parafuso / Tornillo / Screw Ø4,0x14mm CP	<b>08</b>
<b>I</b>		Parafuso / Tornillo / Screw Ø5,5x65mm Cab 13	<b>08</b>
<b>J</b>		Parafuso / Tornillo / Screw Ø4,0x30mm CP	<b>32</b>

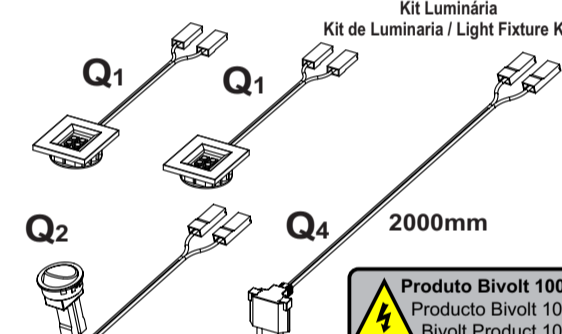
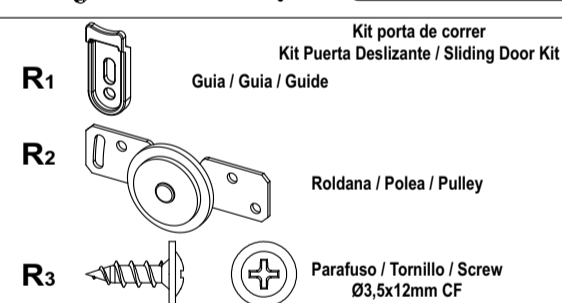
<b>N</b>		Bucha / Casquillo / Bushing Ø8mm	<b>08</b>
<b>O</b>		Passa Fio / Pasacables / Cable Hole Cover Ø60mm	<b>02</b>
<b>P</b>		Junção / Unión / Junction	<b>02</b>
<b>Q</b>		Kit Luminária Kit de Luminária / Light Fixture Kit	<b>01</b>
<b>R</b>		Kit porta de correr Kit Puerta Deslizante / Sliding Door Kit	<b>02</b>

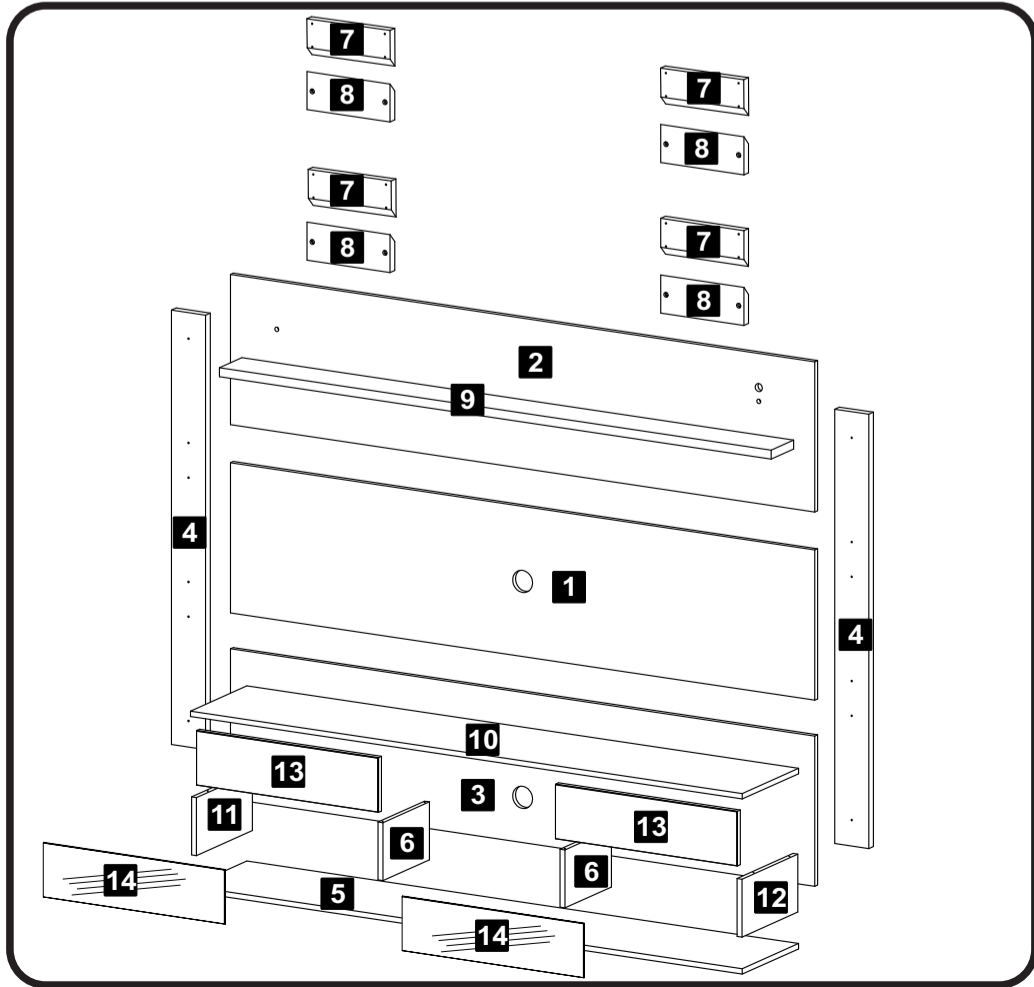

**Peça** / **Pieza** / **Piece**

Cor da Borda / Color del borde / Edge color

Azul (Lateral direita) / Azul (Lateral derecha) / Blue (Right side)  
 Vermelho (Lateral esquerda) / Rojo (Lateral izquierda) / Red (Left side)  
 Preto (Divisão direita) / Negro (División derecha) / Black (Right partition)  
 Verde (Divisão esquerda) / Verde (División izquierda) / Green (Left partition)

**Peça** / **Pieza** / **Piece**

01

- O número na borda da peça corresponde ao manual.  
- Para retirada do número usar Lustra-Móveis, Alcool em Gel ou Borracha.  
-El número en el borde de la pieza coincide con el manual.  
-Use una goma de borrar blanca, alcohol em gel ou lustrador para muebles para eliminar los números.  
-The number on the edge of the piece matches the manual.  
-Use a White eraser, Alcohol Gel or Furniture Polish to remove the numbers.

Descrição	Descripción	Description	Qtd / Ctd / Qty
1-Painel central (1800x415x15mm)	1-Panel central	1-Central panel	1
2-Painel superior (1800x415x15mm)	2-Panel superior	2-Upper panel	1
3-Painel inferior (1800x415x15mm)	3-Panel inferior	3-Back panel	1
4-Travessa maior (1200x105x25mm)	4-Travesaño	4-crosspiece	2
5-Base (1700x300x15mm)	5-Base	5-Base	1
6-Divisão (160x248x15mm)	6-División	6-Partition	2
7-Travessa menor (256x105x25)	7-Travesaño menor	7-Small crosspiece	4
8-Travessa parede (256x105x25mm)	8-Travesaño pared	8-Wall crosspiece	4
9-Prateleira superior (1700x120x25mm)	9-Anaqueil superior	9-Upper shelf	1
10-Tampo (1700x300x15mm)	10-Tapa	10-Top	1
11-Lateral esquerda (160x298x15mm)	11-Lateral izquierda	11-Left side	1
12-Lateral direita (160x298x15mm)	12-Lateral derecha	12-Right side	1
13-Porta (577x154x15mm)	13-Puerta	13-Door	2
14-Espelho (575x152x3mm)	14-Espejo	14-Mirror	2

**1** Passo  
Paso  
Step

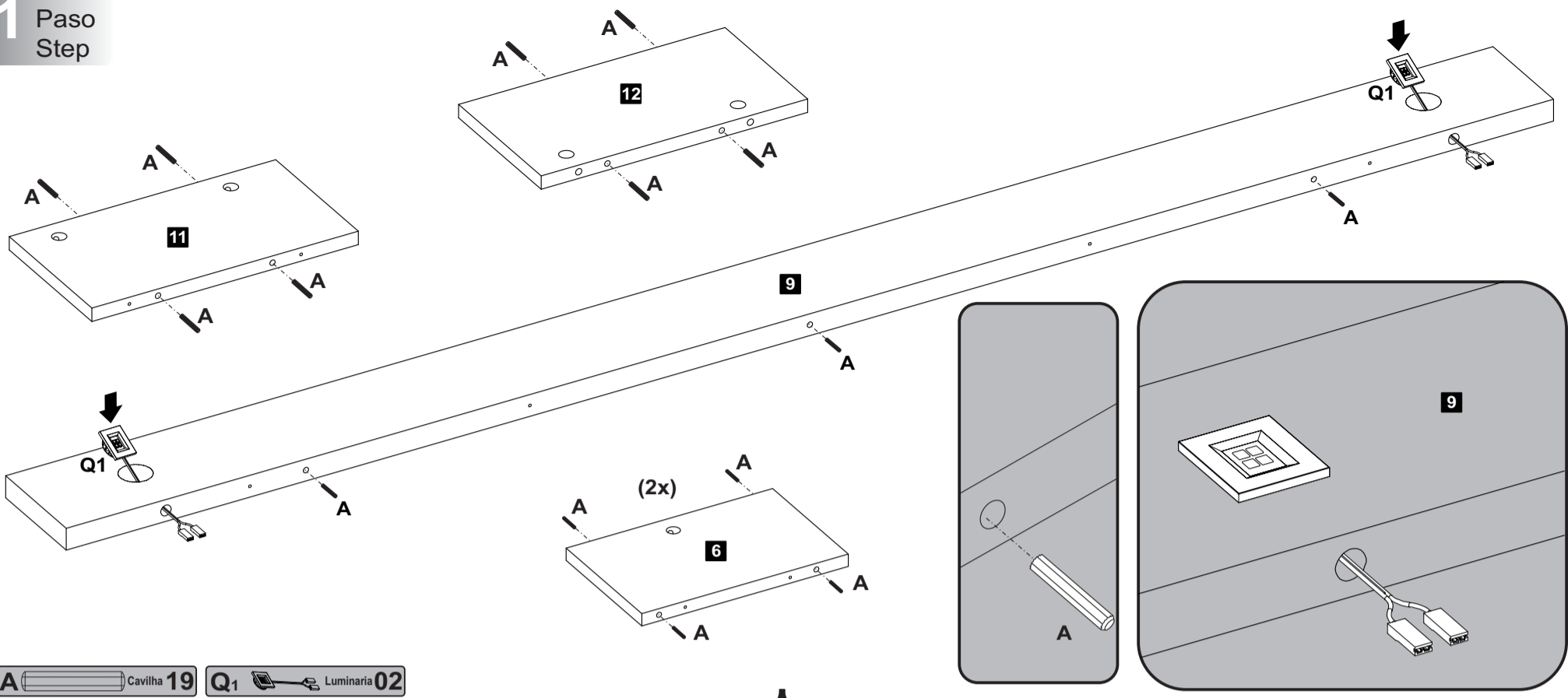

A Cavilha 19 Q1 Luminaria 02

**2** Passo  
Paso  
Step

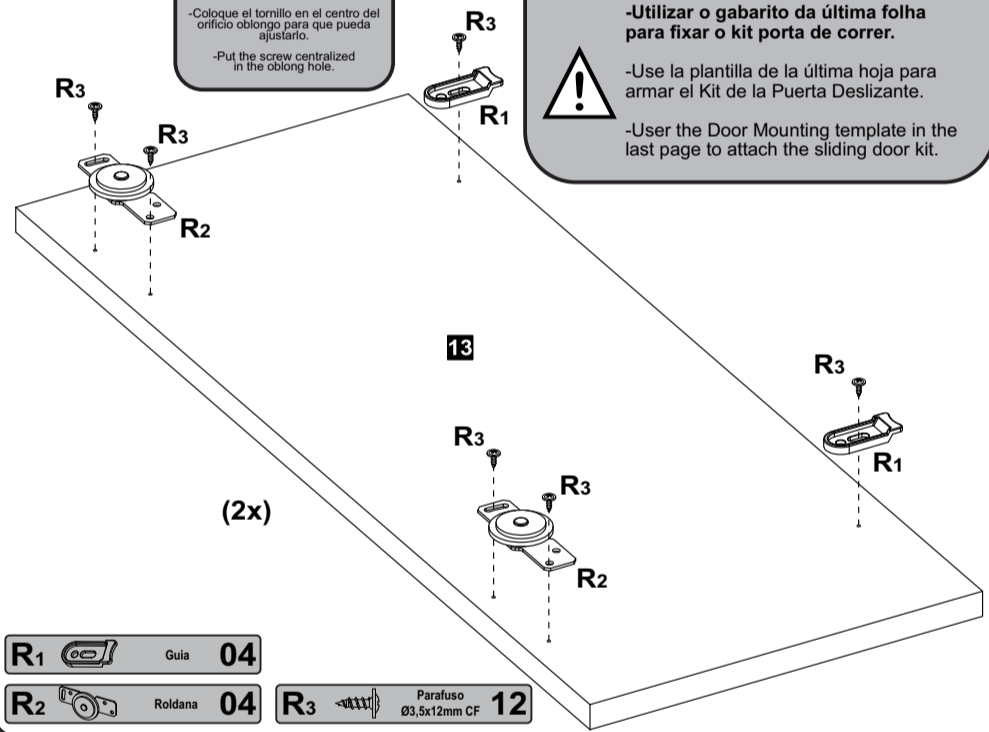
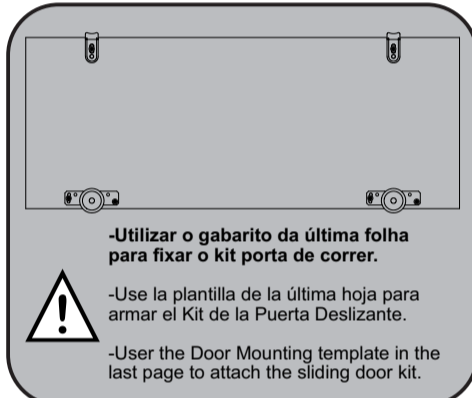

R1 Guia 04 R2 Roldana 04 R3 Parafuso Ø3,5x12mm CF 12

**3** Passo  
Paso  
Step

**Atenção**  
- Limpar a superfície com um pano úmido antes de aplicar fita dupla face.  
- Limpie la superficie con un paño húmedo antes de aplicar la cinta doble face.  
- Fixar bem o espelho na peça nº13.  
- Asegure firmemente el espejo a la pieza # 13.  
- Securely fasten the mirror to piece # 13.

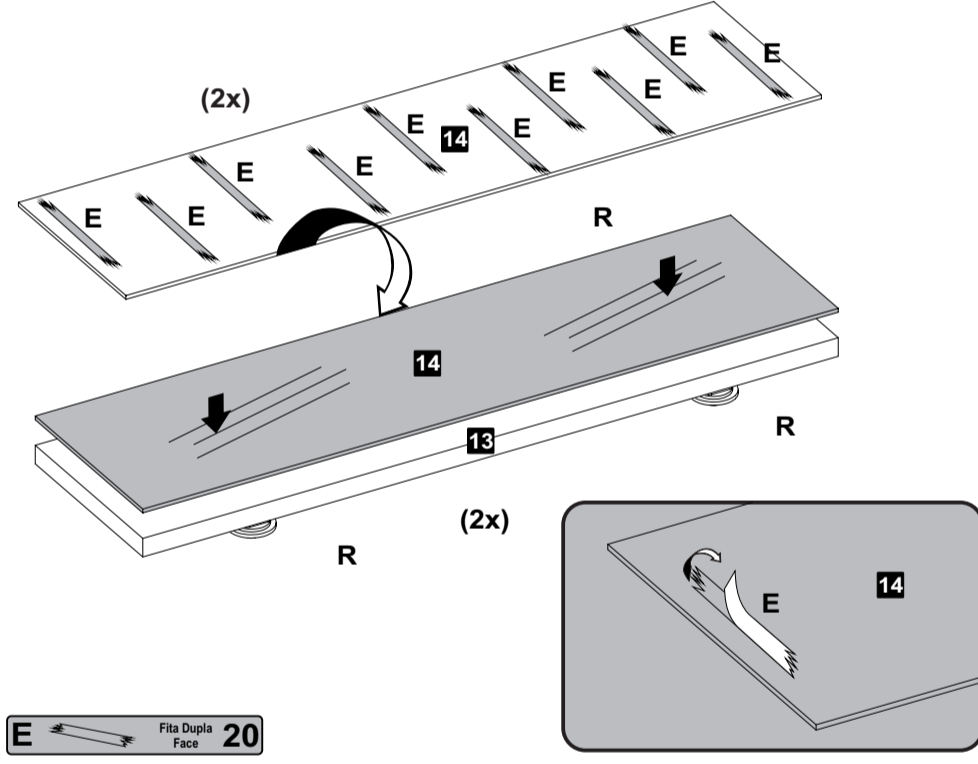

E Fita Dupla Face 20

**4** Passo  
Paso  
Step

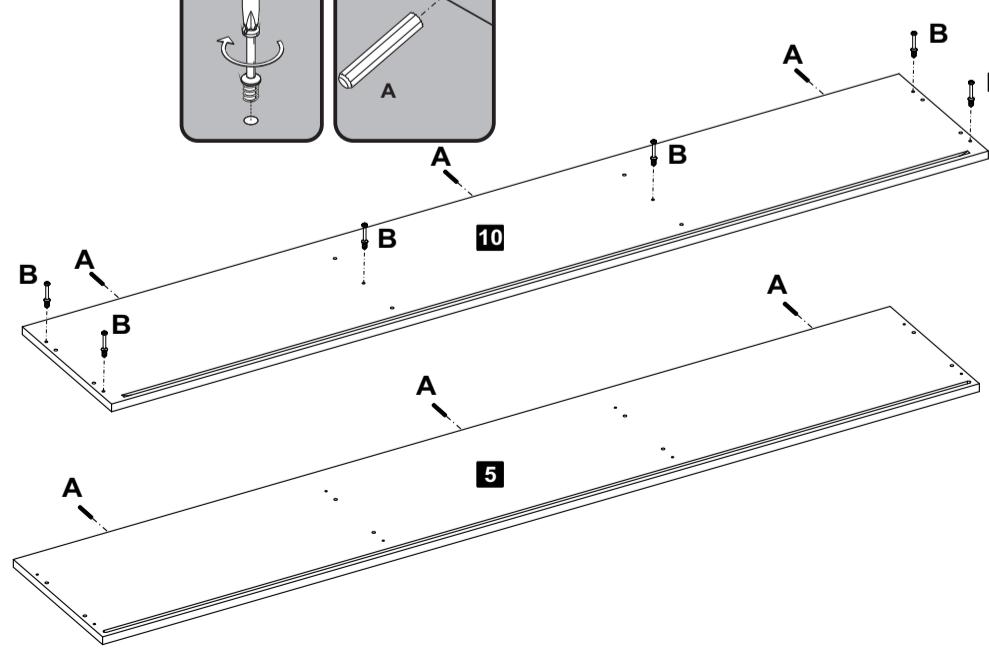
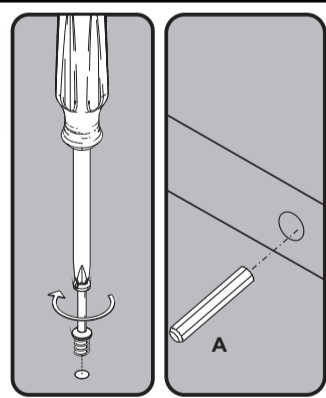

A Cavilha 06 B Minifix Ø7x30mm 06

**5** Passo  
Paso  
Step

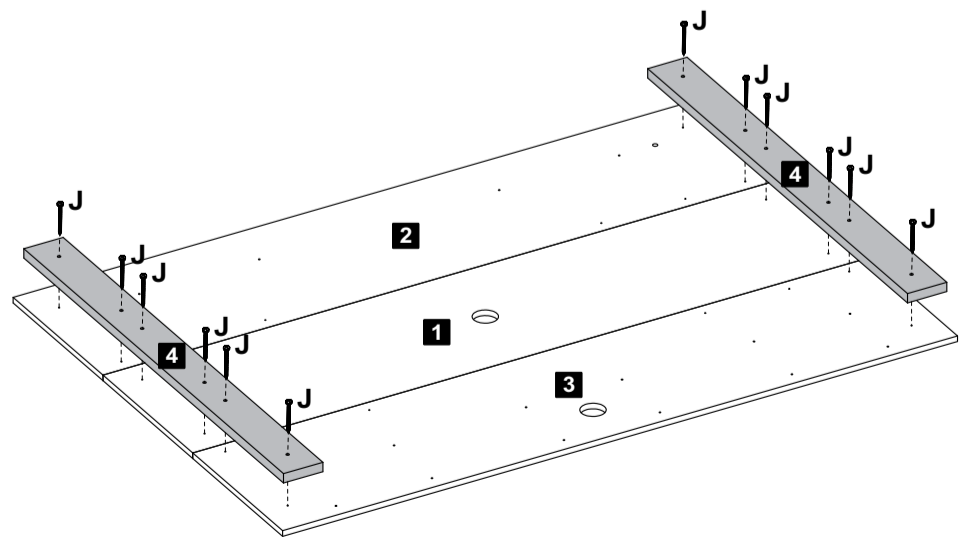

J Parafuso Ø4,0x30mm CP 12

6 Passo  
Paso  
Step

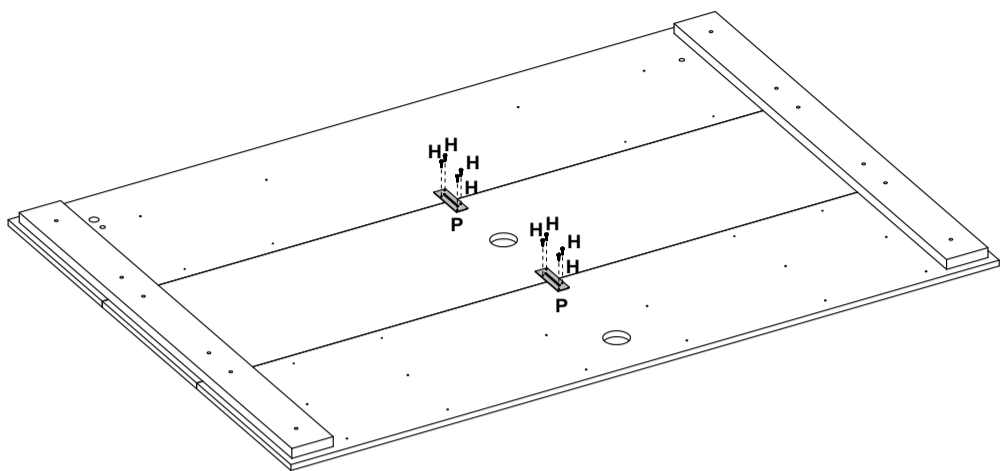
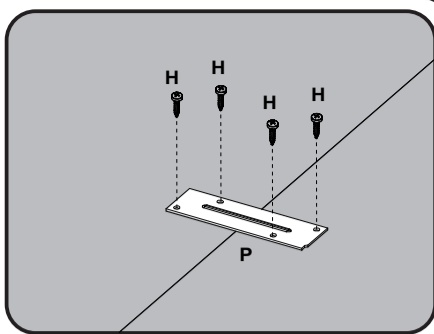

H Parafuso Ø4,0x14mm CP 08 P Junção 02

7 Passo  
Paso  
Step

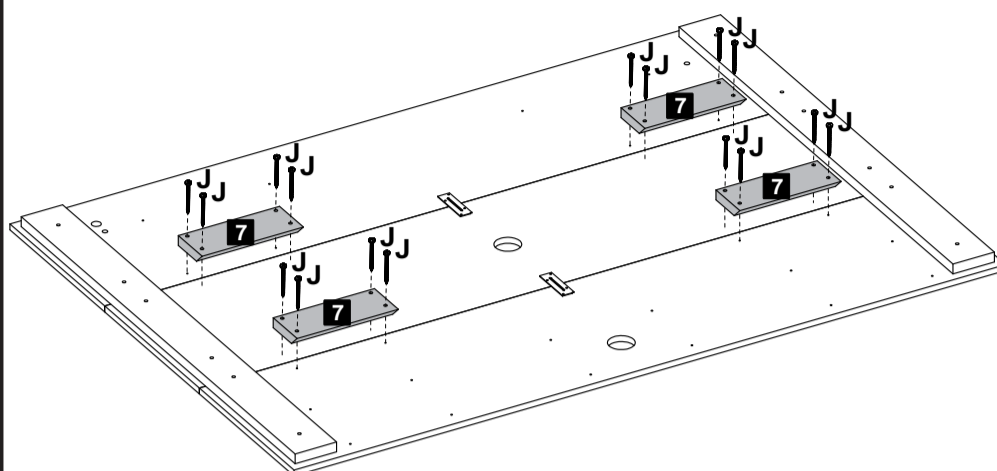
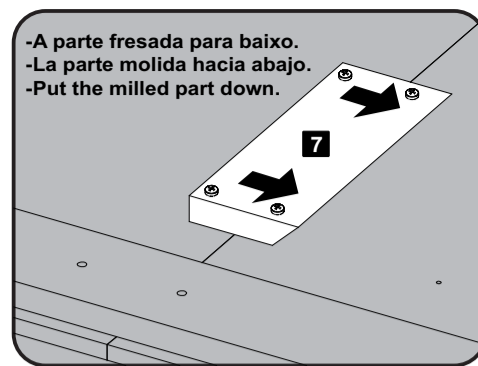

J Parafuso Ø4,0x30mm CP 16

8 Passo  
Paso  
Step

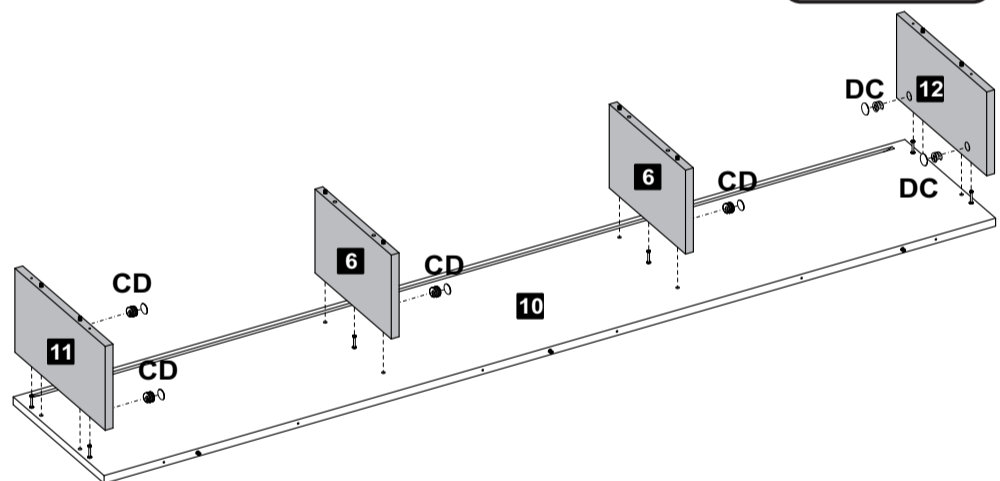
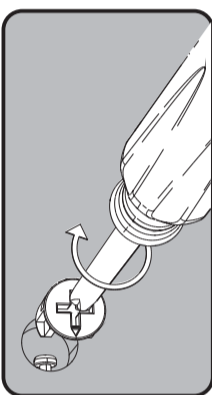
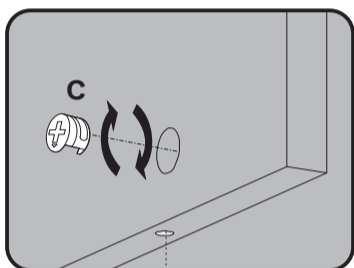
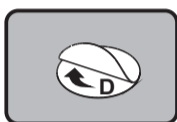

C Tambor 06 D Tapa Furo Adesivo 06

9 Passo  
Paso  
Step

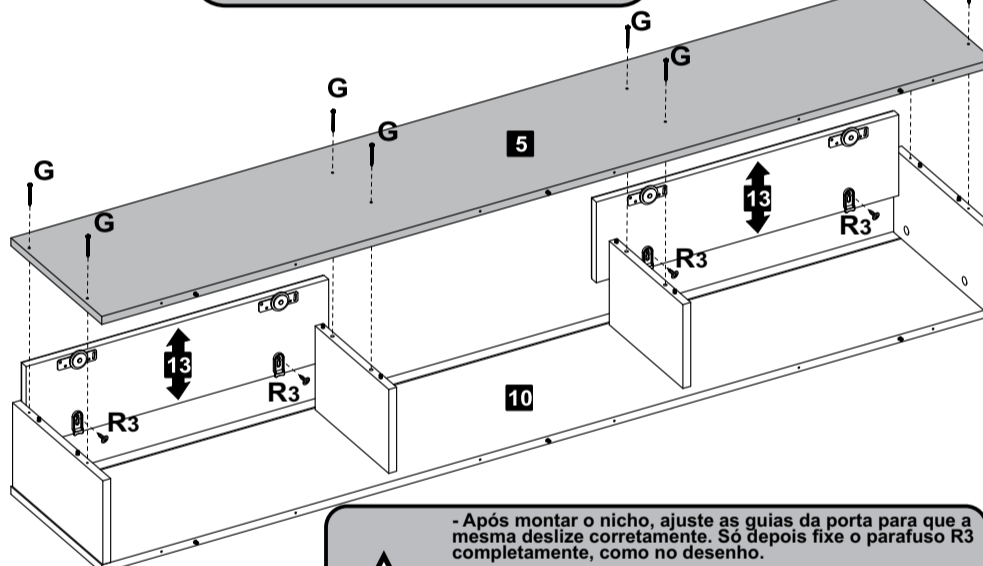
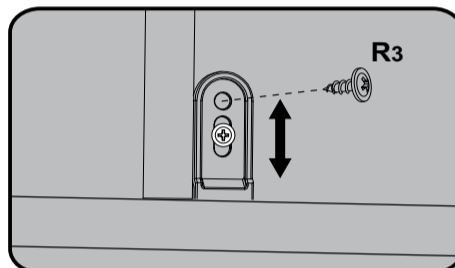

G Parafuso Ø3,5x40mm CP 08 R3 Parafuso Ø3,5x12mm CF 02

! - Após montar o nicho, ajuste as guias da porta para que a mesma deslize corretamente. Só depois fixe o parafuso R3 completamente, como no desenho.  
- Después de montar el nicho, ajuste las guías de la puerta para que la misma deslice correctamente. Solo entonces fije el tornillo R3 completamente, como en el dibujo.  
- After mounting the niche, adjust the door guides to slide properly. Only then fix the R3 screw completely, as in the drawing.

10 Passo  
Paso  
Step

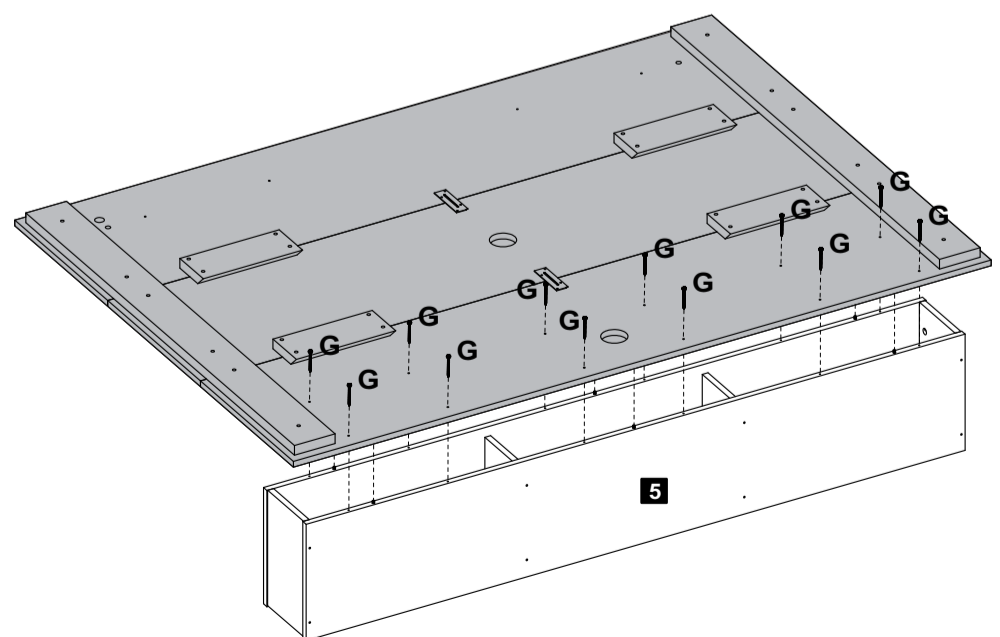

G Parafuso Ø3,5x40mm CP 12

11 Passo  
Paso  
Step

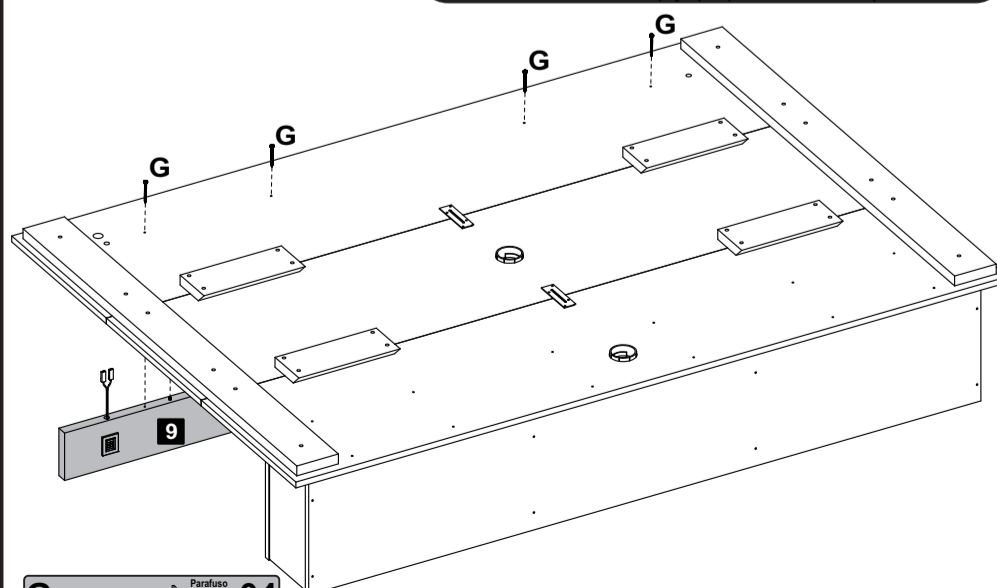
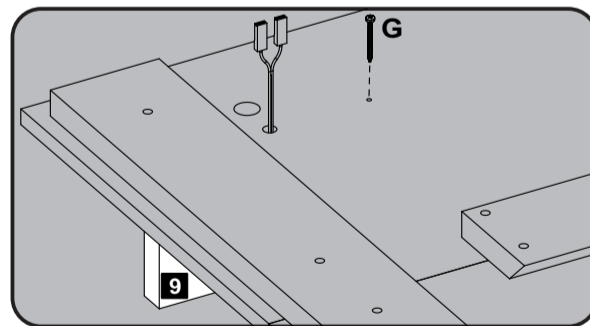

G Parafuso Ø3,5x40mm CP 04



12 Passo  
Paso  
Step

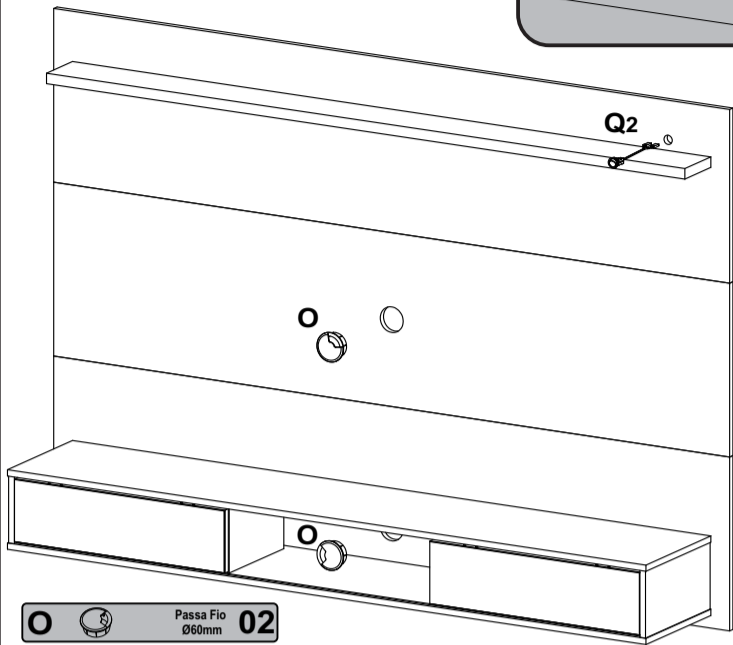
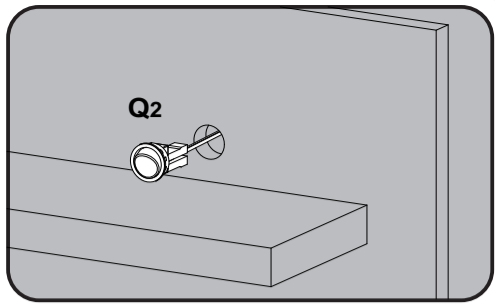

Passa Fio Ø60mm 02  
Interruptor 01

13 Passo  
Paso  
Step

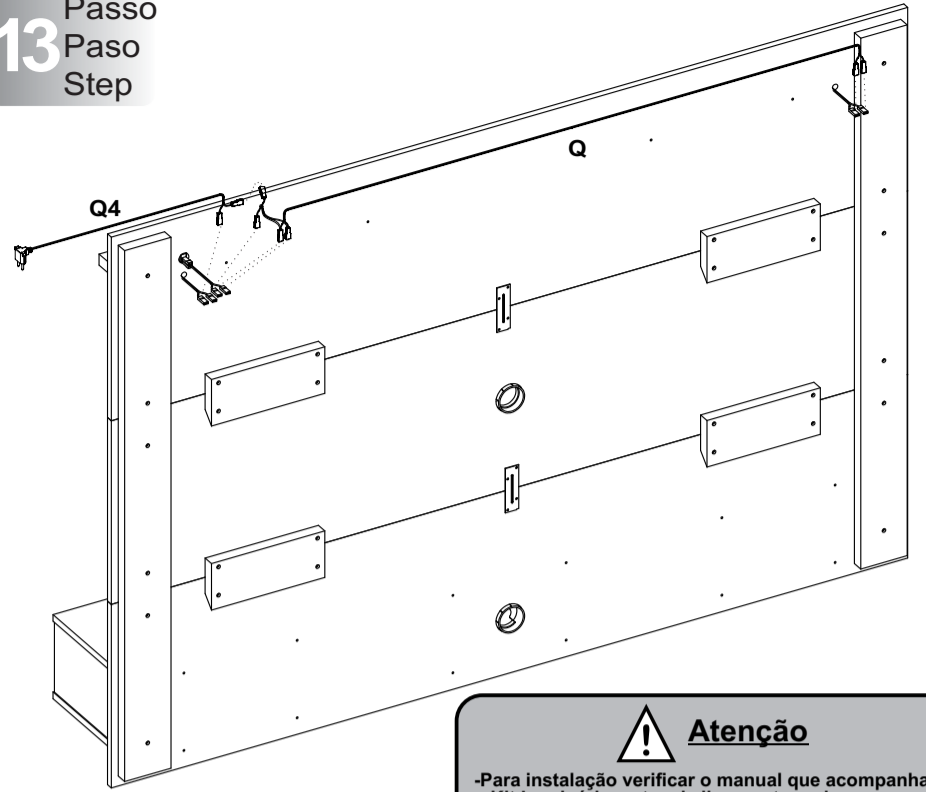

Fio 2000mm 01

**Atenção**

-Para instalação verificar o manual que acompanha o Kit Luminária, antes de ligar na tomada.  
-Consulte el manual que viene con el kit de Luminaria antes de enchufarlo.  
-Check the manual that came with the Light Fixture Kit before plugging it in.

14 Passo  
Paso  
Step

**Esquema de furação da parede / Esquema de perforación de la pared / Wall drilling Scheme**

Fixar o gabarito na parede com fita.

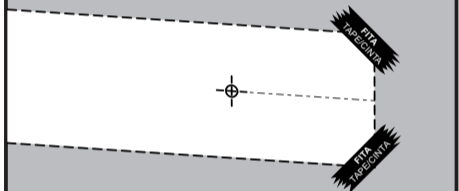

Put the template on the wall with tape.  
Fije la plantilla a la pared con cinta adhesiva.

Furar a parede conforme o gabarito.

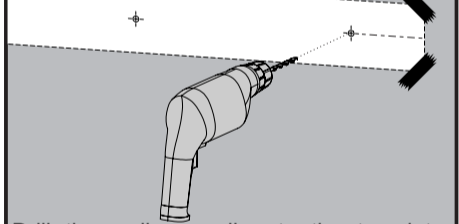

Drill the wall according to the template.  
Taladre la pared de acuerdo con la plantilla.

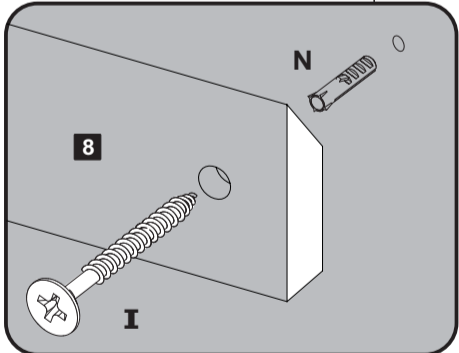

PAREDE  
pared  
wall

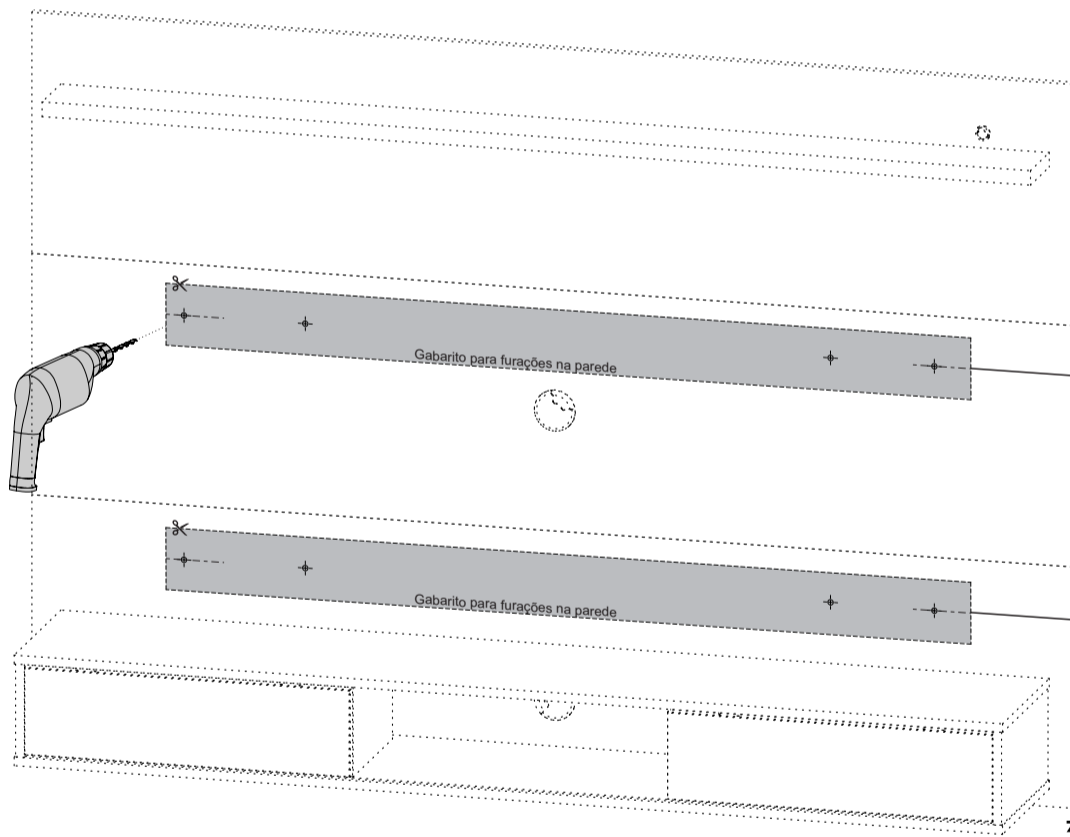

-8 furos com broca Ø8mm.

-8 agujeros con taladro de 8mm.

-8 holes with 8mm drill.

416mm

X+326mm

**X = ALTURA QUE VOCÊ QUER DO PISO**

X = Altura del piso  
X = Height from the floor

PISO  
piso  
floor

**Obs: -Nivelar as travessas na parede.  
-Nivelar los travesaños en la pared.  
-Level the crosspieces on the wall.**

**Ex: Se você quer que o painel fique a 500mm do piso:  
Altura do primeiro furo = 500+326=826mm  
Altura do segundo furo =826+416=1242mm**

**Ejemplo:**  
Si desea que el panel esté a 500 mm del piso:  
Altura del primer agujero= 500+826=826mm  
Altura del segundo agujero= 826+416=1242mm

**Example:**  
If you want the panel to be 500mm from the floor:  
Height of the first hole line = 500+826=826mm  
Height of second hole line = 826+416=1242mm

**Ex.**

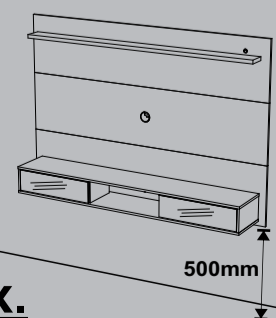

Parafuso 5,5x50mm Cab 13 08 N Bucha Ø8mm 08

**15** Passo  
Paso  
Step

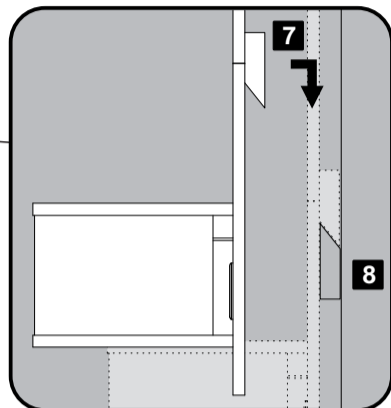
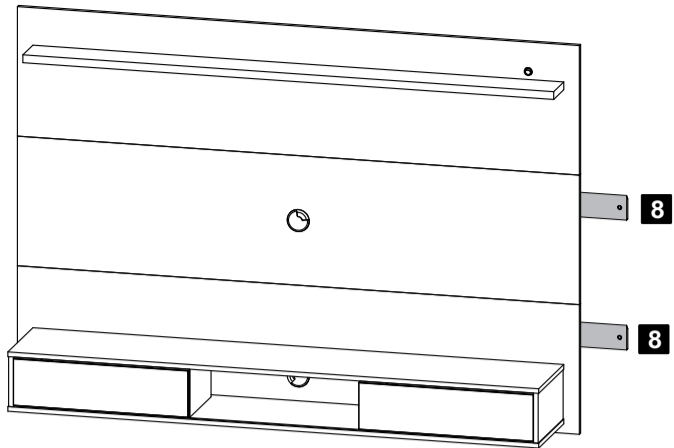

**16** Passo  
Paso  
Step

kit suporte TV kit soporte para TV / TV support kit			
<b>U1</b> 35x77mm	<b>U2</b> 48x28mm	<b>U3</b> 100x56mm	<b>2</b>
<b>U6</b>	Parafuso / Tornillo / Screw M6 x 16		<b>4</b>
<b>U7</b>	Parafuso / Tornillo / Screw M8 x 16		<b>4</b>

-Para facilitar a fixação do Suporte Universal, enviamos 2 modelos de parafusos que estão de acordo com os padrões mais usados pelos principais fabricantes de TVs LCD / LED / PLASMA / 3D do mercado. Caso nenhum dos 2 modelos se encaixe adequadamente ao seu televisor, adquira o parafuso compatível com sua TV em qualquer loja de ferragens. Para evitar danos à sua TV, não aperte demasiadamente os parafusos.



-Para facilitar la colocación del soporte universal, enviamos 2 modelos de tornillos que cumplen con los estándares más utilizados por los principales fabricantes de televisores. Si ninguno de los modelos se ajusta a su televisor correctamente, compre el tornillo compatible con su televisor en cualquier ferretería. Para evitar daños a su televisor, no apriete demasiado los tornillos.

-To make it easier to attach the TV support, we send 2 screw models that match the most commonly used TVs. If neither model fits your TV properly, purchase the compatible screw from any hardware store. To prevent damage to your TV, do not over tighten the screws.

**17** Passo  
Paso  
Step

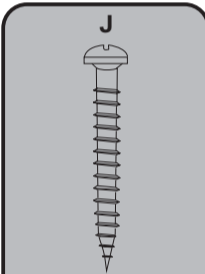
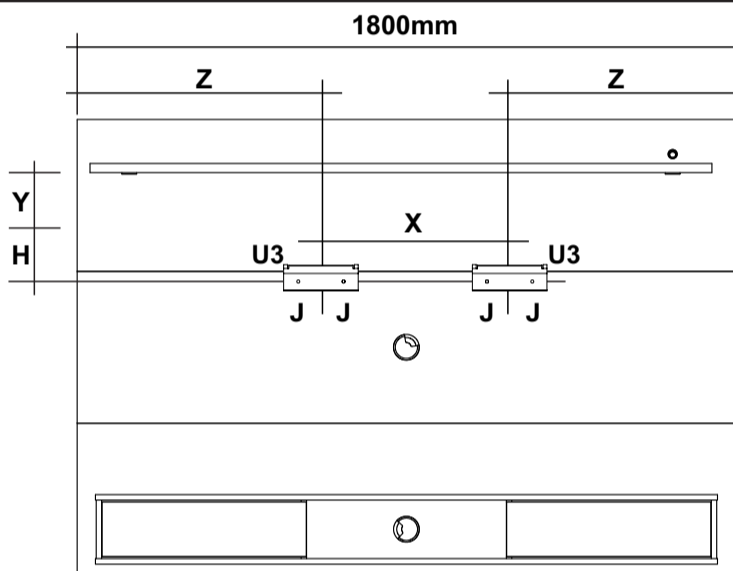

Utilizar a Norma VESA do manual da TV, para calcular a centralização e altura da TV no painel.

Use el estándar VESA del manual del televisor para calcular el centrado y la altura del televisor en el panel.

Use the VESA Standard from the TV manual to calculate the centering and height of the TV on the panel.

**Y = Altura desejada para a TV.**  
Y = Useful height above the TV.  
Y = Altura sobre el TV.

**H = Distância dos furos da TV até a borda.**  
H = Distance from the TV holes to the TV border.  
H = Distancia desde los orificios del TV hasta el borde del TV.

**X = Distância entre os furos da sua TV.**  
X = Distance between the TV holes.  
X = Distancia entre los orificios del TV.



**18** Passo  
Paso  
Step

**Suporte Superior**

Soporte superior / Upper support

Utilizar o parafuso indicado no manual da TV U6 / U7(VESA).  
Use el tornillo indicado en lo manual del televisor U6 / U7(VESA).  
Use the screw indicated in the TV manual U6 / U7(VESA).

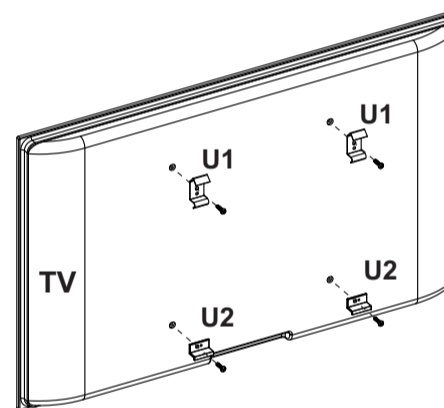
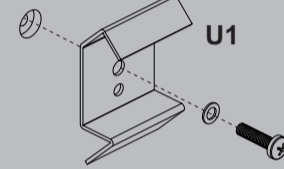

**Suporte Inferior**

Soporte inferior / Lower support

Utilizar o parafuso indicado no manual da TV U6 / U7(VESA).  
Use el tornillo indicado en lo manual del televisor U6 / U7(VESA).  
Use the screw indicated in the TV manual U6 / U7(VESA).

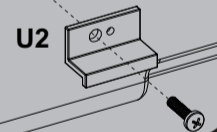

**19** Passo  
Paso  
Step

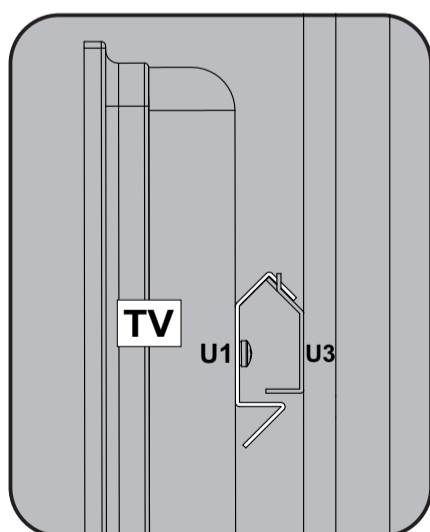
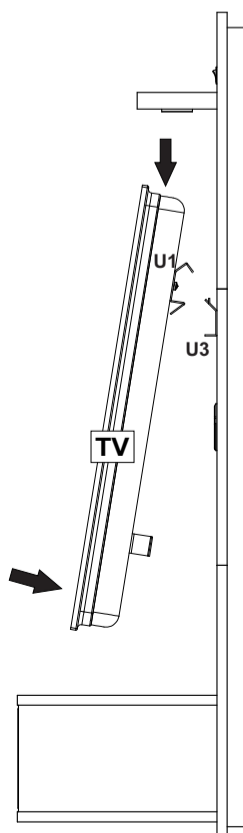

**Garantia**

Este certificado de Garantia é uma vantagem adicional oferecida ao consumidor, porém para que o mesmo tenha validade é imprescindível que seja apresentada a NOTA FISCAL de compra do produto.

Com este produto, a **Artely** tem como objetivo atender plenamente o proprietário-consumidor, proporcionando a garantia na forma aqui estabelecida, pelo período de três meses a partir da data da nota fiscal de compra. A **Artely** restringe a sua responsabilidade à substituição gratuita das peças defeituosas, em caso de defeitos ou avarias devidamente constatados como sendo de fabricação, durante a vigência desta garantia.

A **Artely** declara a garantia nula e sem efeito se o produto for alterado, adulterado, molhado ou consertado e ainda pela prática de montagem inadequada ou mau uso. Também será considerada nula em casos de força maior, como aqueles causados por agentes da Natureza (chuvas, incêndios, excesso de umidade, cupins,...) e eventos externos como objetos arrastados sobre a superfície do móvel (ex.: TV, DVD, aparelho de som, objetos decorativos...).

Para exercer seus direitos de comprador é importante que antes de montar seu produto você leia com atenção as instruções de cada passo do manual de montagem que acompanha o móvel.

Caso o produto não esteja em conformidade, entre em contato com a loja onde efetuou a compra ou com o nosso Serviço de Atendimento ao Cliente através do e-mail [assistencia@artely.com.br](mailto:assistencia@artely.com.br) ou pelo fone 41 3381 5000 e faça sua reclamação, apontando os defeitos técnicos observados, que teremos o maior prazer em atendê-lo. Para agilizar o seu atendimento, tenha sempre em mãos o manual de montagem com os respectivos números das peças defeituosas, conforme descritas no manual.



ARTELY MÓVEIS LTDA  
ALAMEDA ARPO, 2333  
CEP / ZIP CODE: 83010-290  
SÃO JOSÉ DOS PINHAIS  
CURITIBA - PR - BRASIL  
Fone / Fax: 41 3381-5000  
Phone Number: 55 41 3381-5000  
e-mail: [artely@artely.com.br](mailto:artely@artely.com.br)  
[www.artely.com.br](http://www.artely.com.br)