

Assista ao vídeo de montagem  
Asista al video de montaje  
Watch the assembly video



## Bar Amazonas

Bar Amazonas / Amazonas Bar

Versão 1.0 / Versión 1.0 / Version 1.0

www.artely.com.br

### Conservação e Limpeza

#### Conservación y Limpieza Conservation and Cleaning

Não expor o produto ao sol, altas temperaturas e umidade. Não arrastar objetos sobre a superfície do móvel (ex.: TV, DVD, aparelho de som, objetos decorativos...) e manter em local seco e arejado. Para a limpeza, utilizar um pano seco e macio. Não é necessário o uso de materiais abrasivos ou álcool.

No exponga el producto a la luz solar, las altas temperaturas y la humedad. No arrastre los objetos a través de la superficie de la unidad (por ejemplo, TV, DVD, equipo de música, objetos de decoración ...) Mantener en un lugar fresco y seco. Para la limpieza, utilizar un paño seco y suave. El uso de materiales abrasivos o del alcohol no es necesario.

Do not expose the product to sunlight, high temperatures and humidity. Do not drag objects across the surface of the unit (TV, DVD, stereo, decorative objects ...) keep it in a cool dry place.

For cleaning, use a dry and soft cloth. Do not use abrasive materials or alcohol.

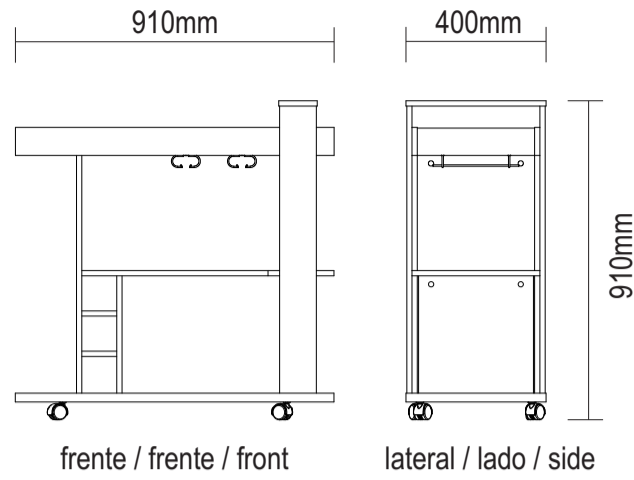







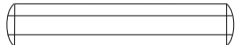

Peça 01  
- O número na borda da peça corresponde ao manual.  
- Para retirada do número usar Lustra-Móveis ou Alcool em Gel.  
- El número en el borde de la pieza coincide con el manual.  
- Use alcohol en gel o lustrador para muebles para eliminar los números.  
- The number on the edge of the piece matches the manual.  
- Use Alcohol Gel or Furniture Polish to remove the numbers.

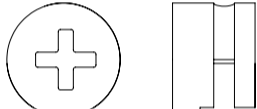
Peça  
Azul (Lateral direita) Azul (Lateral derecha) Blue (Right side)  
Vermelho (Lateral esquerda) Rojo (Lateral izquierda) Red (Left side)  
Preto (Divisão direita) Negro (División derecha) Black (Right partition)  
Verde (Divisão esquerda) Verde (División izquierda) Green (Left partition)

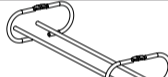
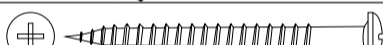
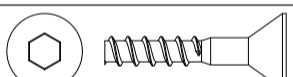
### Lista de Materiais

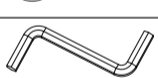
Lista de Materiais/ Hardware List

Letra	Imagem	Descrição	Qtd
A		Cavilha / Tarugo / Dowel Ø6x30mm	34
B		Minifix / Minifix / Minifix Ø7x30mm	22
C		Tambor / Tambor / Minifix Cam Ø15x12mm	22
D		Tapa furo adesivo / Adhesivo / Hole Cover Ø18mm	16
E		Porta Taça / Sostenedor Taza / Cup Holder 245mm	02
F		Parafuso Tornillo / Screw Ø3,5x40mm CP	08
G		Parafuso Tornillo / Screw Ø5,0x24mm	04
H		Parafuso / Tornillo / Screw Ø4,0x14mm CP	04
I		Chave Zeta / Clave Zeta / Allen Key	01
J		Bucha / Casquillo / Bushing Ø30x16mm	04
K		Rodizio RF40 s/ trava Rueda RF40 sin traba / RF40 Caster without lock 60x40mm	04

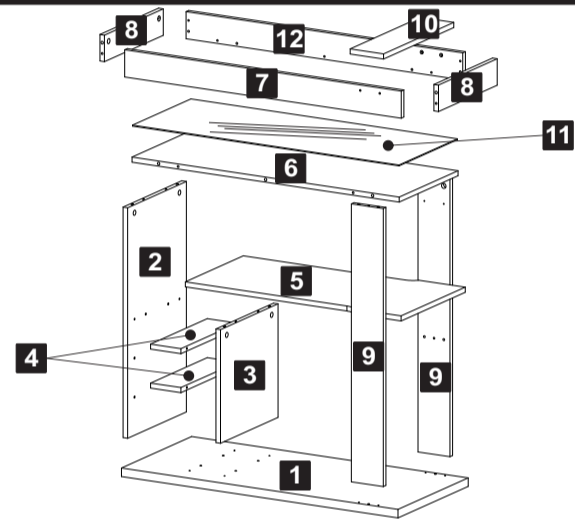

Descrição	Descripción	Description	Qtd
1- Base (910x400x25mm)	1-Base	1-Base	1
2- Lateral (680x335x15mm)	2-Lateral	2-Side	1
3- Divisão (335x328x15mm)	3-Division	3-Partition	1
4- Prateleira menor (323x100x15mm)	4-Anaqueel menor	4-Small shelf	2
5- Prateleira (720x365x15mm)	5-Anaqueel	5-Shelf	1
6- Tampo (879x335x15mm)	6-Tapa	6-Top	1
7-Travessa maior esq. (910x80x15mm)	7-Trav. maior izquierda	7-Left big crosspiece	1
8-Travessa menor (335x78x15mm)	8-Travesaño menor	8-Small crosspiece	2
9-Travessa lateral (820x105x15mm)	9-Travesaño lateral	9-Side crosspiece	2
10-Travessa sup. (400x110x15mm)	10-Travesaño sup.	10-Upper crosspiece	1
11-Espelho (877x333x3mm)	11-Espejo	11-Mirror	1
12-Travessa maior dir. (910x80x15mm)	12-Trav. maior derecha	12-Right big crosspiece	1

### 1 Passo Paso Step

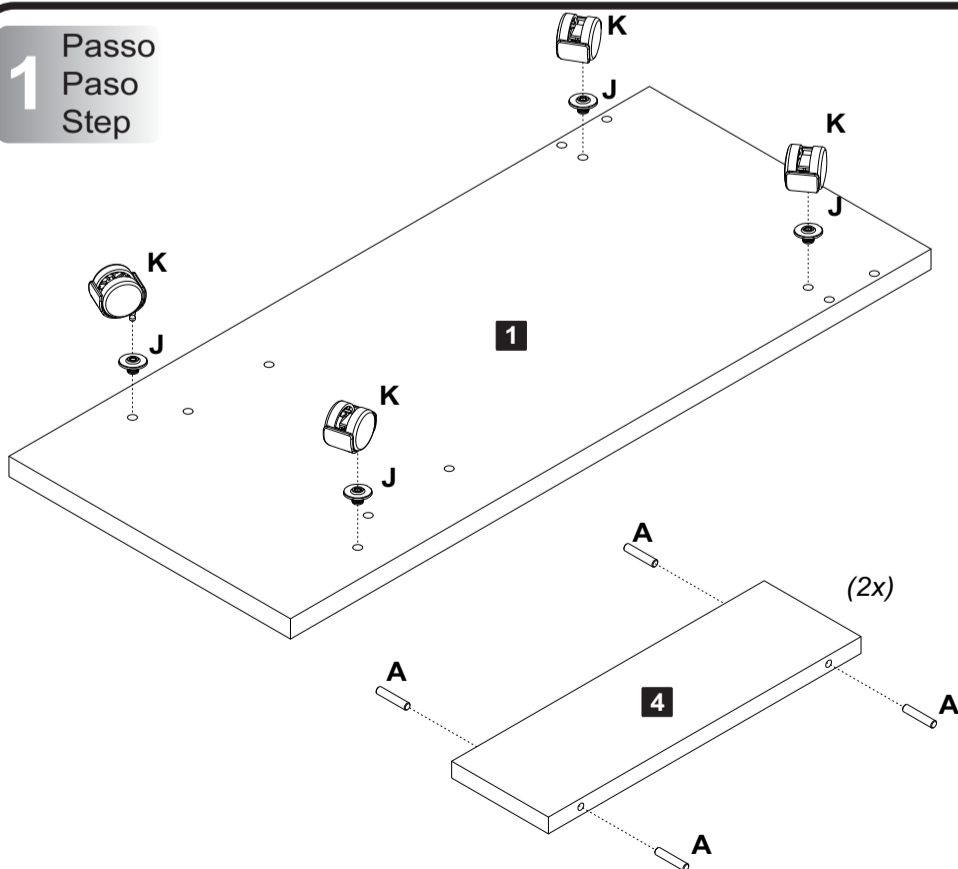

A Cavilha 08 J Bucha Ø30x16mm 04 K Rodizio RF40 04

### 2 Passo Paso Step

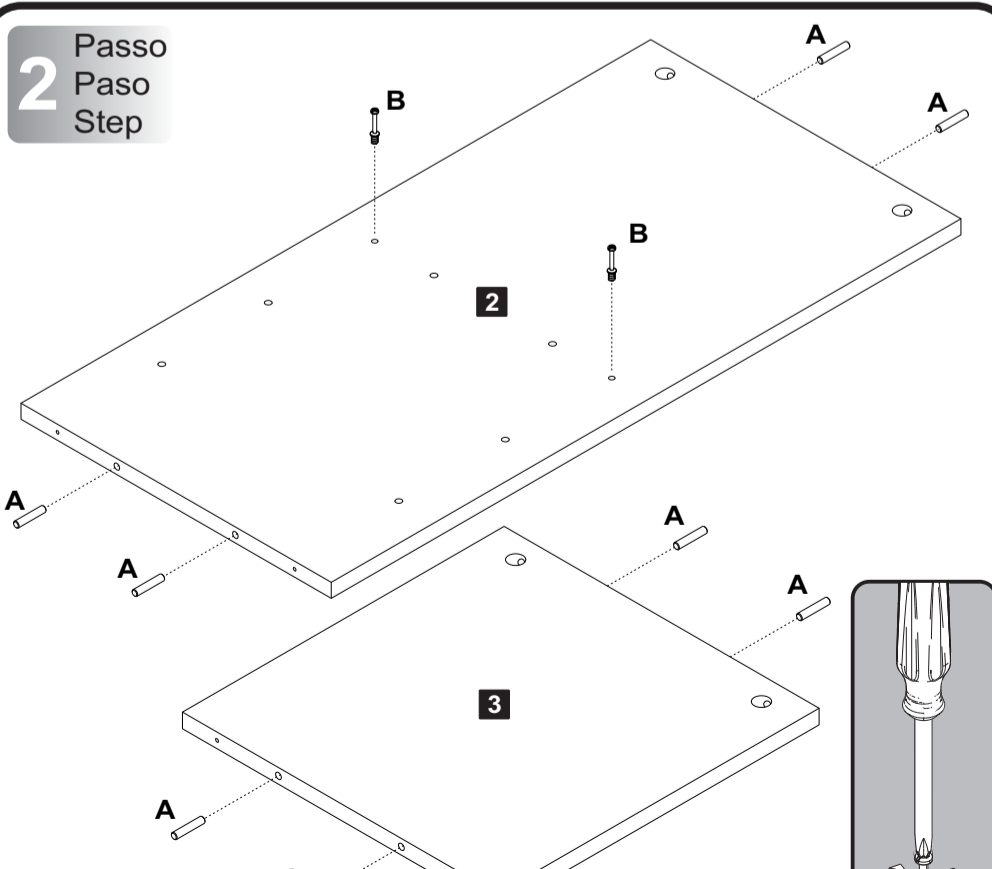

A Cavilha 08 B Minifix Ø7x30mm 02

**3** Passo  
Paso  
Step

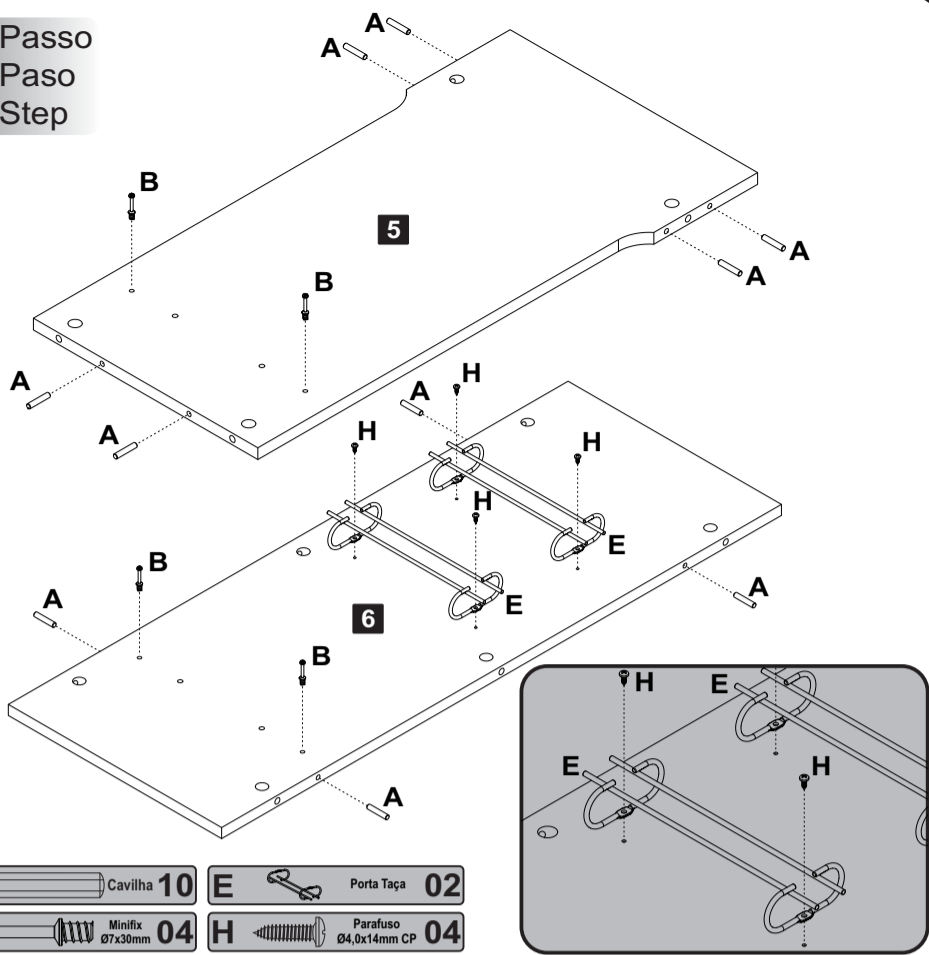

- A** Cavilha 10
- B** Minifix Ø7x30mm 04
- E** Porta Taça 02
- H** Parafuso Ø4,0x14mm CP 04

**4** Passo  
Paso  
Step

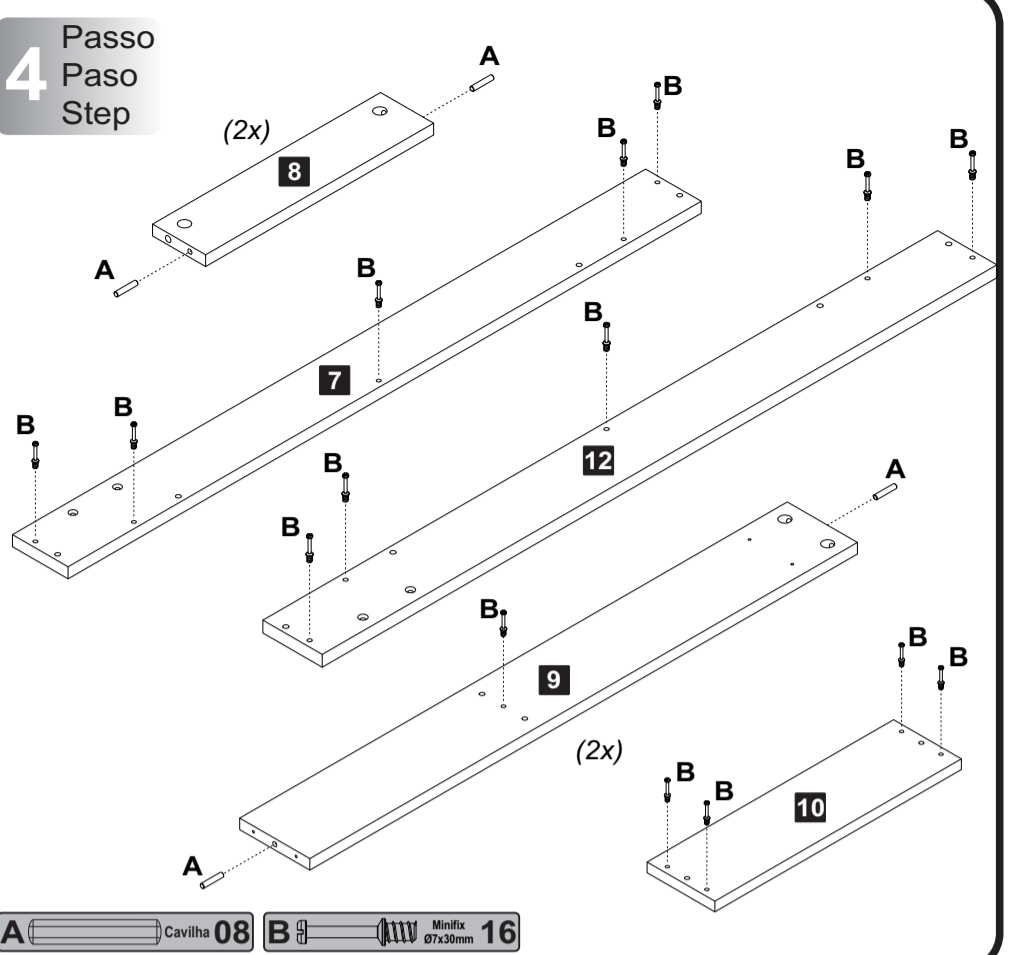

- A** Cavilha 08
- B** Minifix Ø7x30mm 16

**5** Passo  
Paso  
Step

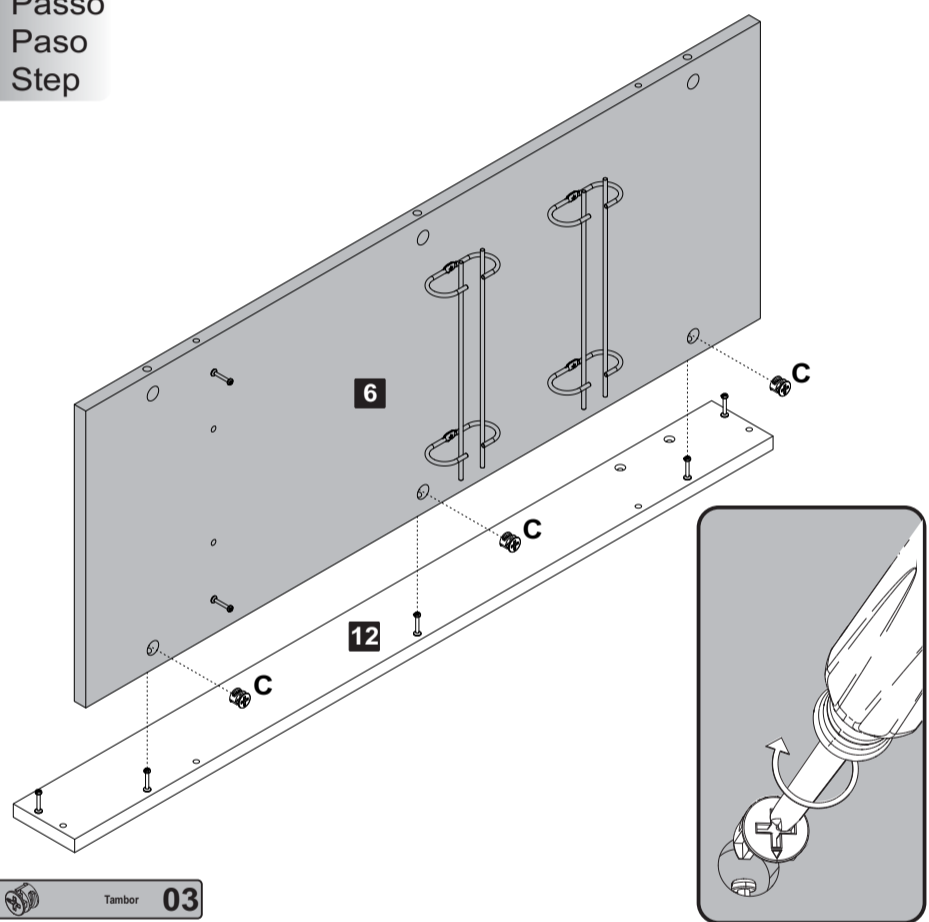

- C** Tambor 03

**6** Passo  
Paso  
Step

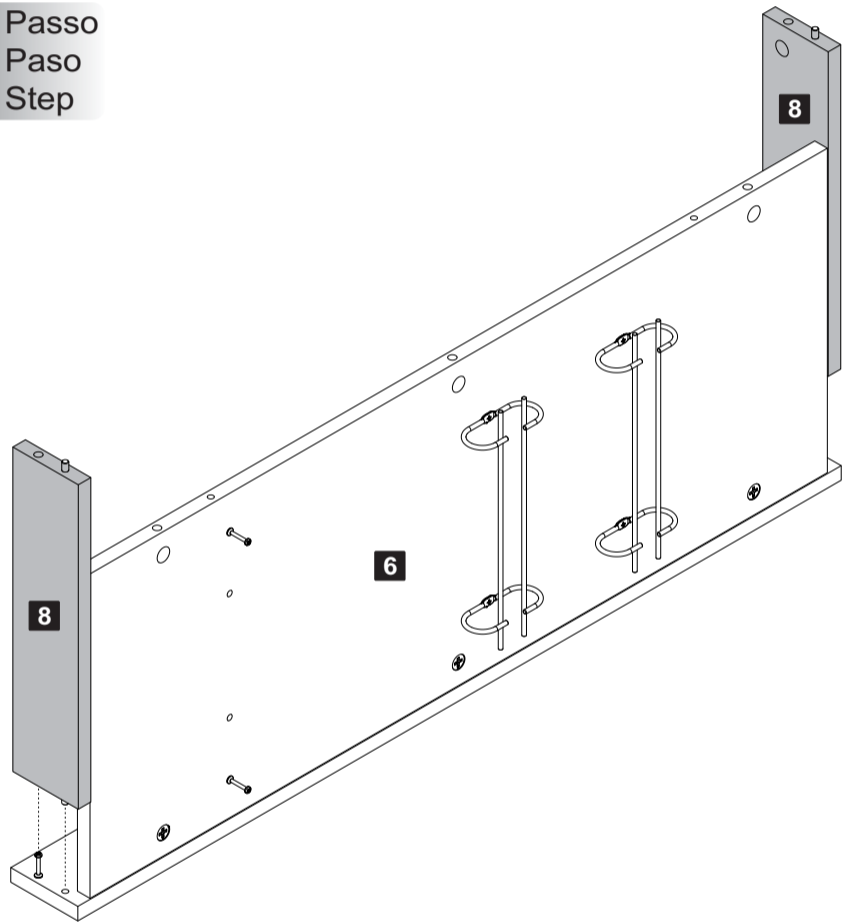

**7** Passo  
Paso  
Step

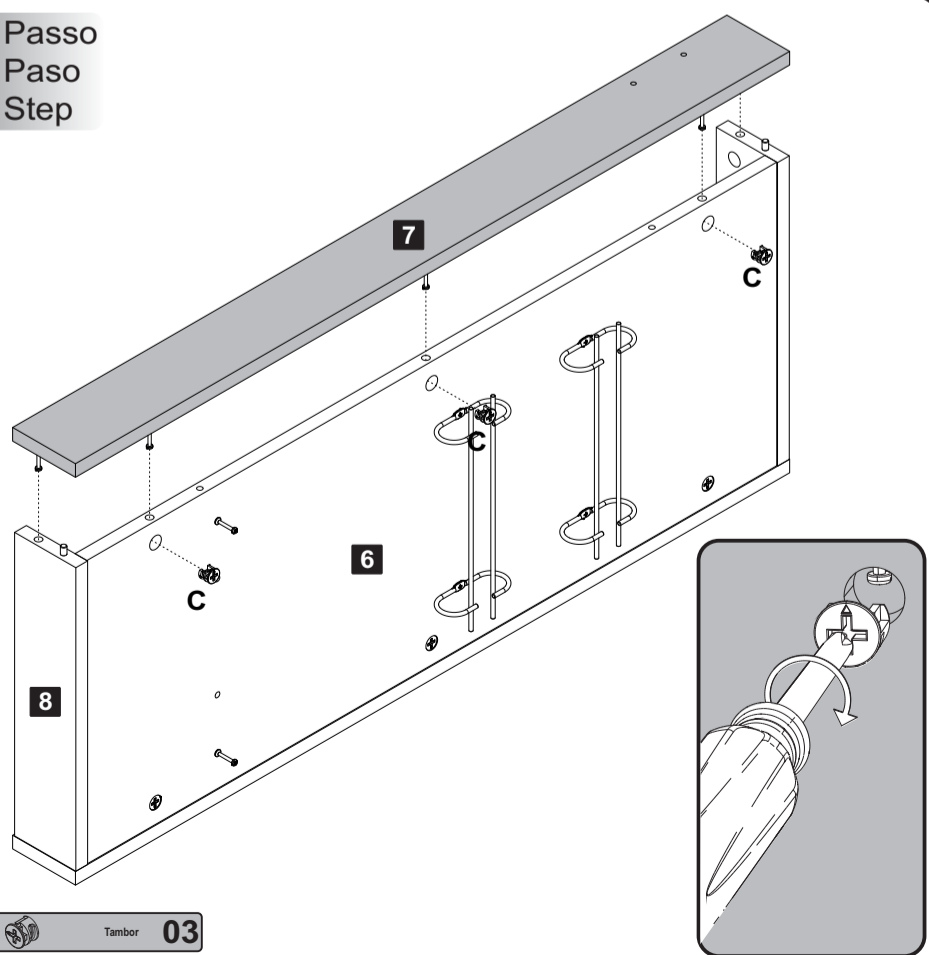

- C** Tambor 03

**8** Passo  
Paso  
Step

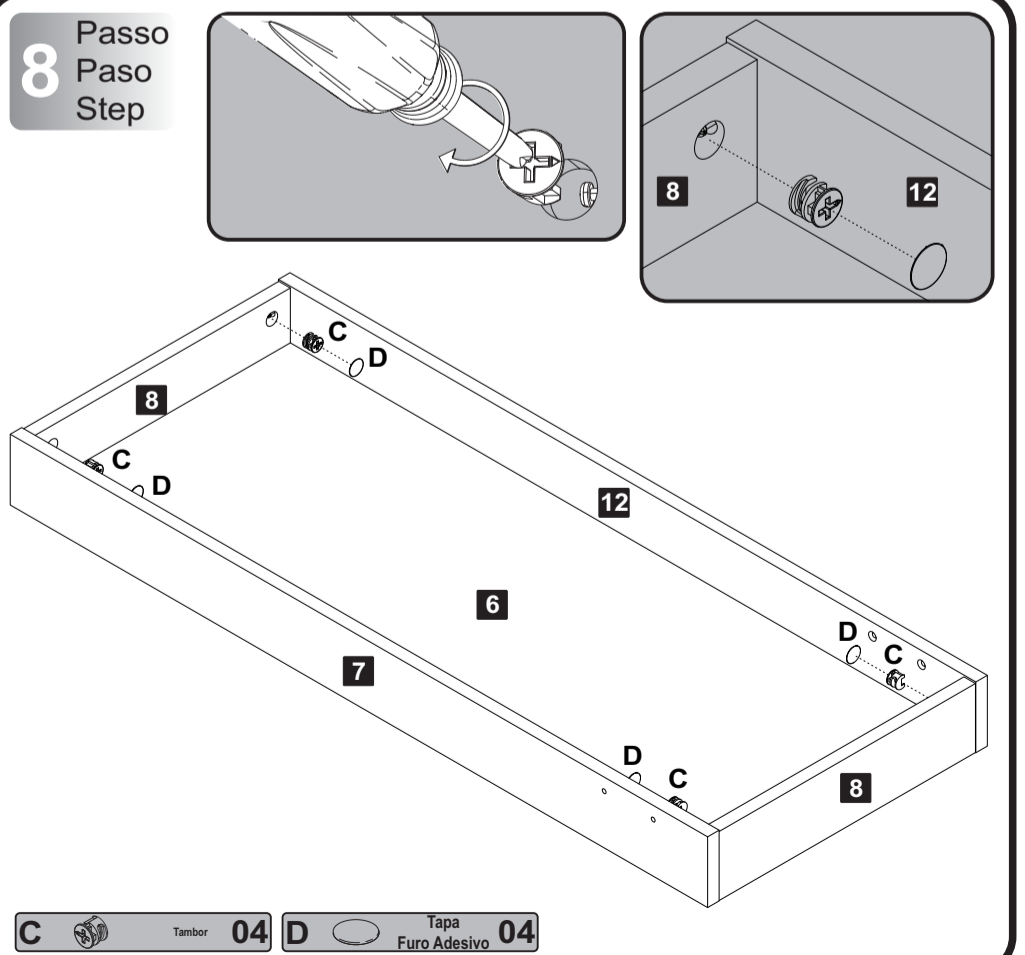

- C** Tambor 04
- D** Tapa Furo Adesivo 04

9 Passo  
Paso  
Step

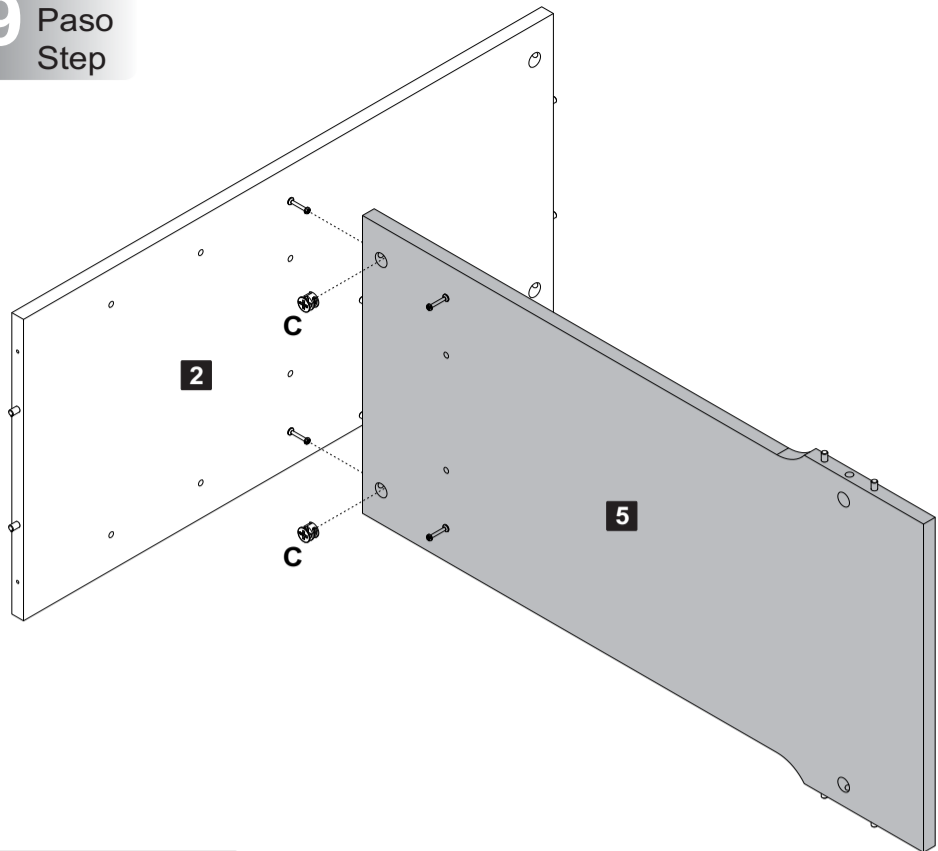

C  Tambor 02

10 Passo  
Paso  
Step

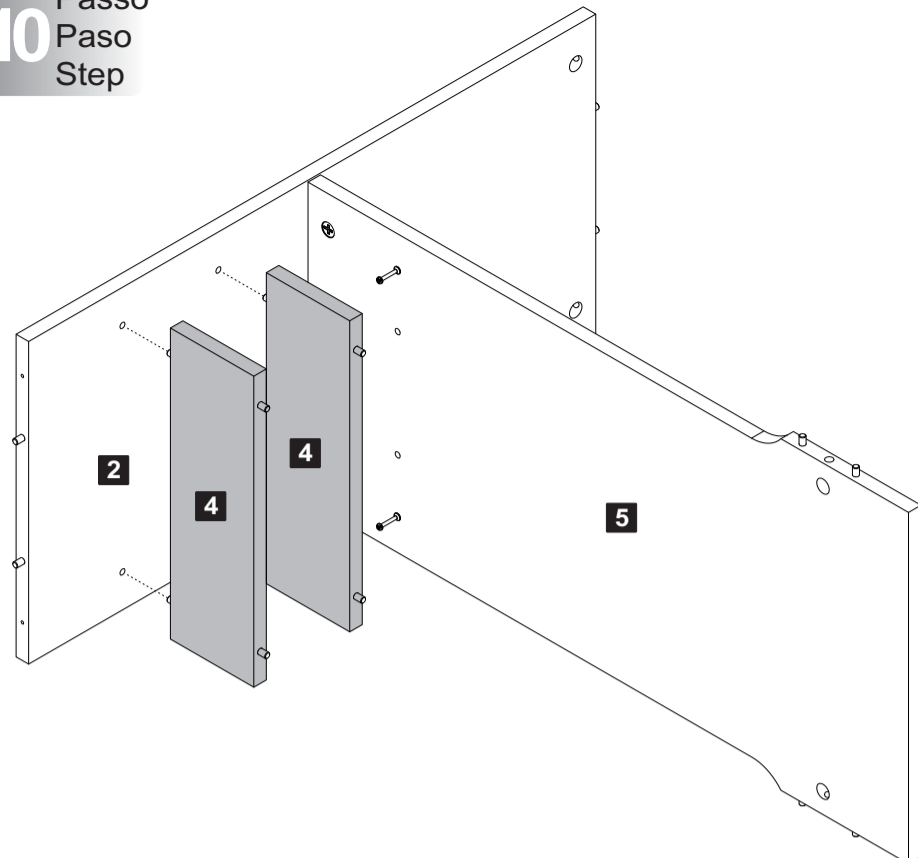

11 Passo  
Paso  
Step

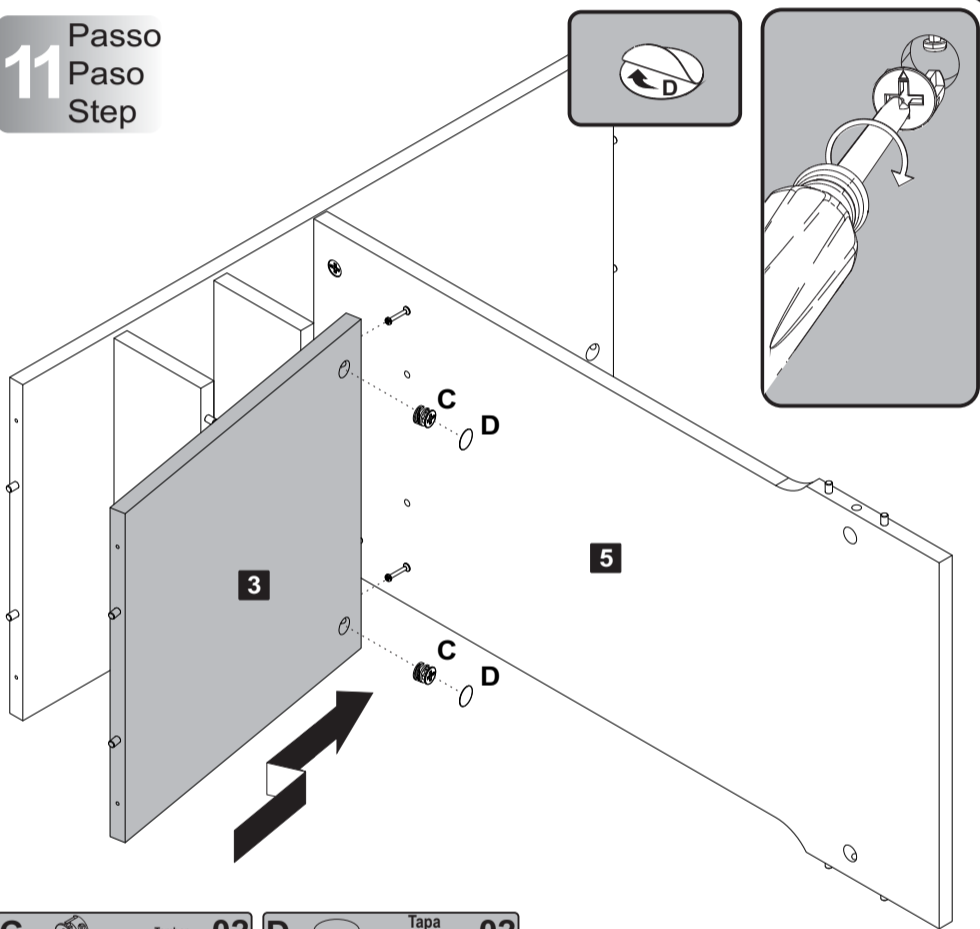

C  Tambor 02 D  Tapa Furo Adesivo 02

12 Passo  
Paso  
Step

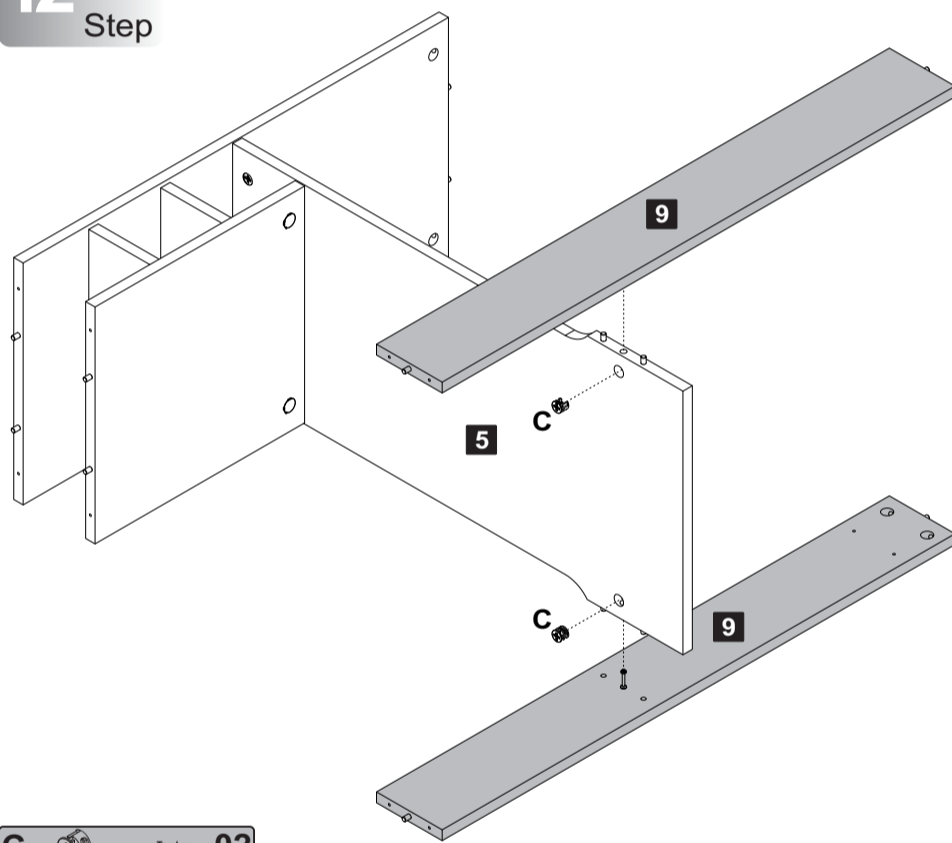

C  Tambor 02

13 Passo  
Paso  
Step

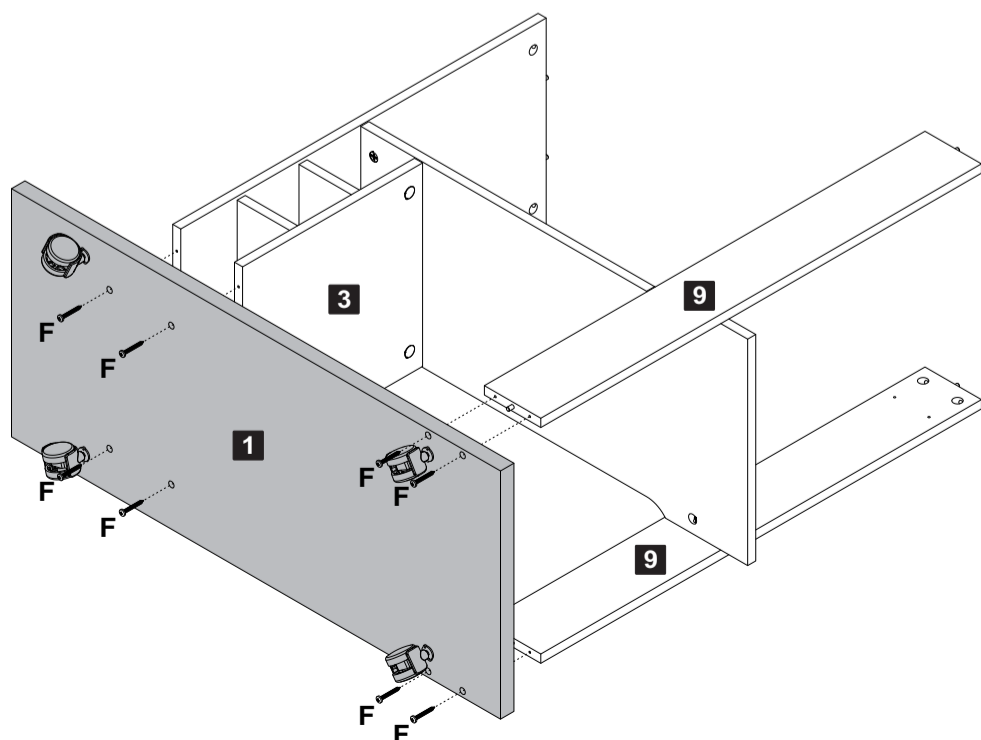

F  Parafuso 03,5x40mm CP 08

14 Passo  
Paso  
Step

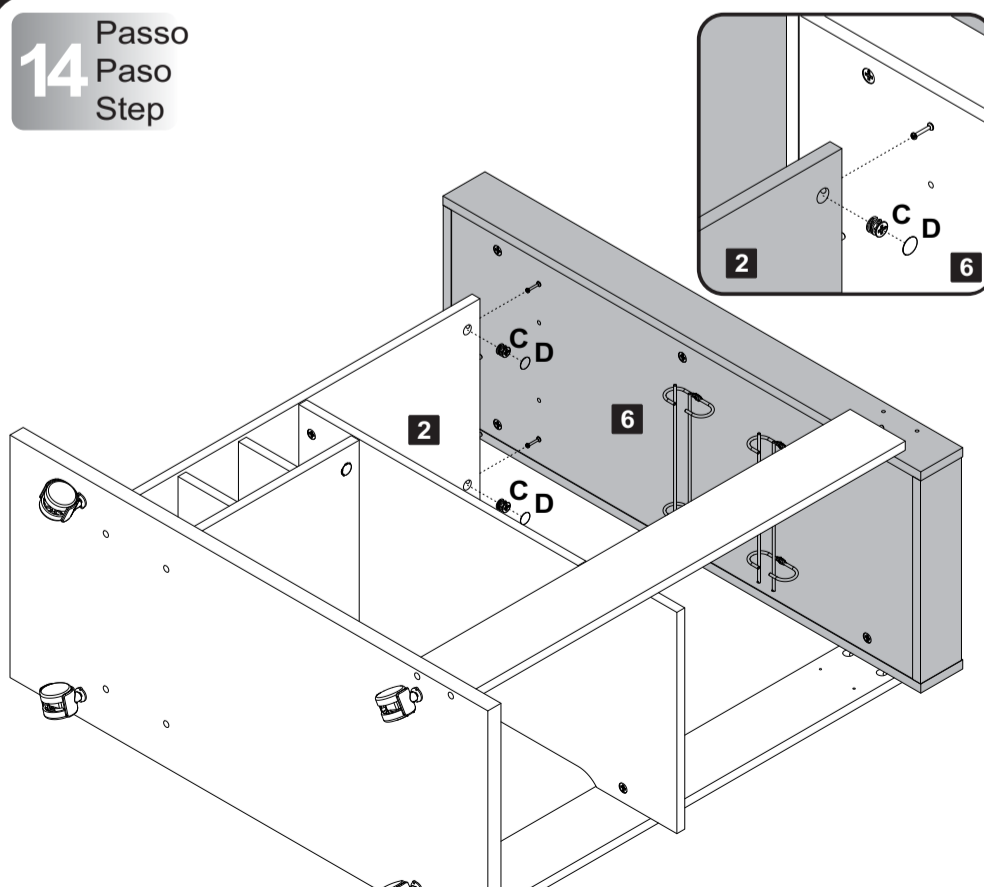

C  Tambor 02 D  Tapa Furo Adesivo 02



15 Passo  
Paso  
Step

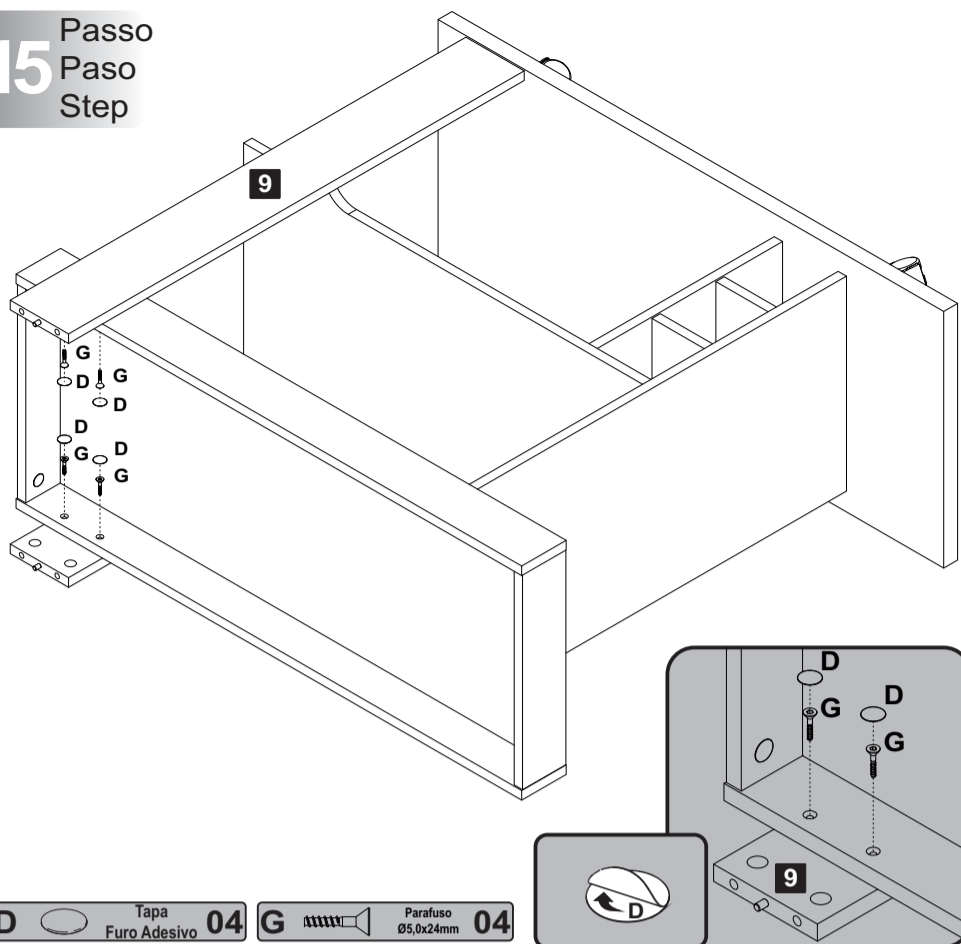

D Tapa Furo Adesivo 04 G Parafuso Ø5,0x24mm 04

16 Passo  
Paso  
Step

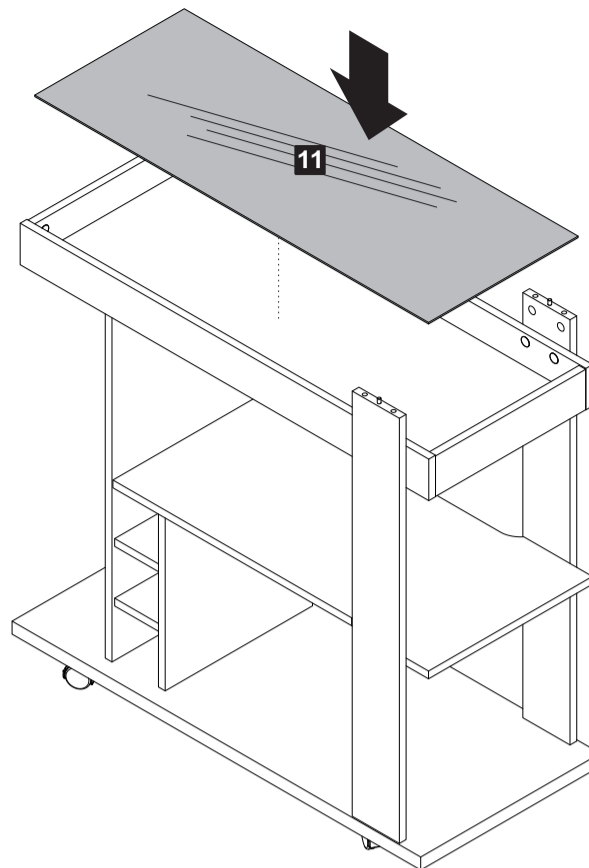

17 Passo  
Paso  
Step

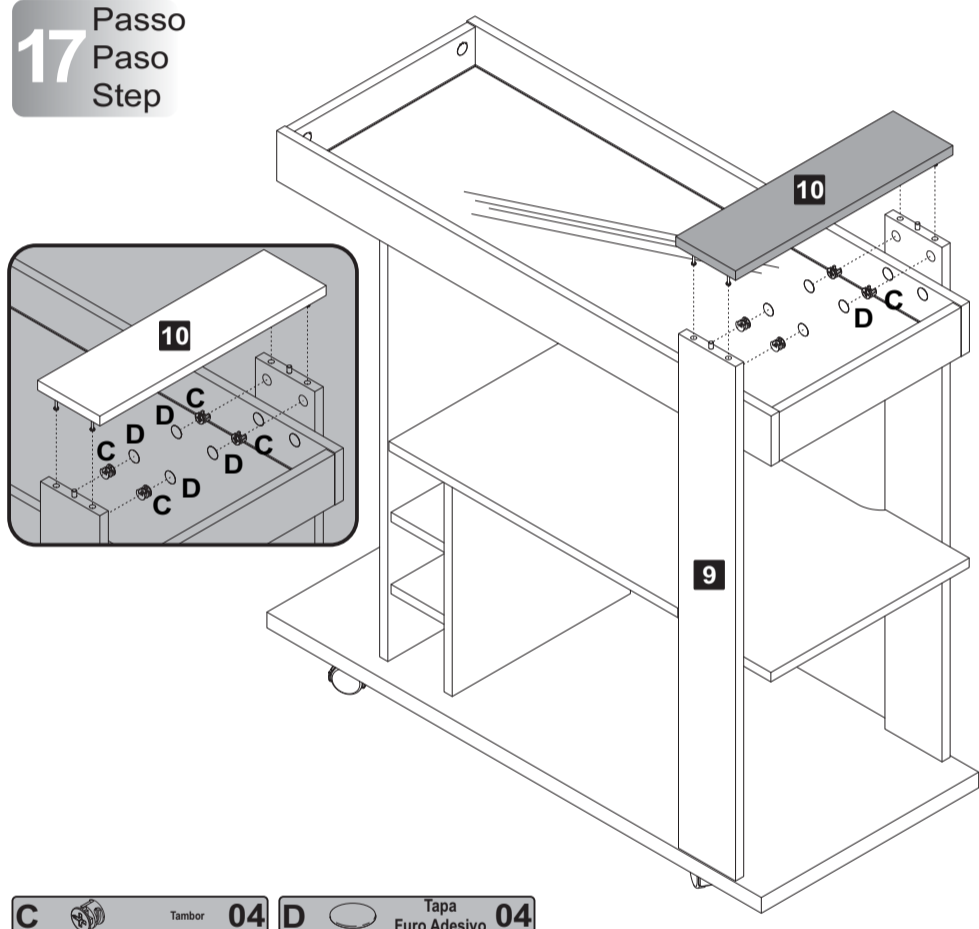

C Tambor 04 D Tapa Furo Adesivo 04

Parabéns, você montou seu móvel! Agora é só decorar sua casa e aproveitar!

Queremos ver como ficou o móvel Artely do seu jeito... Marque a gente com a #meuartely. Ficaremos felizes em compartilhar!

Ah, e se tiver qualquer dúvida, sugestão ou comentário, entra em contato com a gente pelo nosso site [www.artely.com.br](http://www.artely.com.br).



¡Congratulaciones, montaste tu mueble! ¡Ahora solo decora tu casa y disfruta!

Queremos ver este producto en tu hogar, a tu manera... Utilice #meuartely, ¡ficaremos encantados de compartir tu foto!

Si tienes alguna duda, sugerencia o comentario, contáctenos a través de nuestro sitio web [www.artely.com.br](http://www.artely.com.br).

Congratulations, you've assembled your new furniture! Decorate your home and enjoy!

We want to see how this product is in your home... Use #meuartely, we will be happy to share your picture!

If you have any doubt, suggestion or comment, get in touch with us through our website [www.artely.com.br](http://www.artely.com.br).



## Garantia

Este certificado de Garantia é uma vantagem adicional oferecida ao consumidor, porém para que o mesmo tenha validade é imprescindível que seja apresentada a NOTA FISCAL de compra do produto.

Com este produto, a **Artely** tem como objetivo atender plenamente o proprietário-consumidor, proporcionando a garantia na forma aqui estabelecida, pelo período de três meses a partir da data da nota fiscal de compra. A **Artely** restringe a sua responsabilidade à substituição gratuita das peças defeituosas, em caso de defeitos ou avarias devidamente constatados como sendo de fabricação, durante a vigência desta garantia.

A **Artely** declara a garantia nula e sem efeito se o produto for alterado, adulterado, molhado ou consertado e ainda pela prática de montagem inadequada ou mau uso. Também será considerada nula em casos de força maior, como aqueles causados por agentes da Natureza (chuvas, incêndios, excesso de umidade, cupins,...) e eventos externos como objetos arrastados sobre a superfície do móvel (ex.: TV, DVD, aparelho de som, objetos decorativos...).

Para exercer seus direitos de comprador é importante que antes de montar seu produto você leia com atenção as instruções de cada passo do manual de montagem que acompanha o móvel.

Caso o produto não esteja em conformidade, entre em contato com a loja onde efetuou a compra ou com o nosso Serviço de Atendimento ao Cliente através do e-mail [assistencia@artely.com.br](mailto:assistencia@artely.com.br) ou pelo fone 41 3381 5000 e faça sua reclamação, apontando os defeitos técnicos observados, que teremos o maior prazer em atendê-lo. Para agilizar o seu atendimento, tenha sempre em mãos o manual de montagem com os respectivos números das peças defeituosas, conforme descritas no manual.

**ARTELY**  
Complementos para Sala

ARTELY MÓVEIS LTDA  
ALAMEDA ARPO, 2333  
CEP / ZIP CODE: 83010-290  
SÃO JOSÉ DOS PINHAIS  
CURITIBA - PR - BRASIL  
Fone / Fax: 41 3381-5000  
Phone Number: 55 41 3381-5000  
e-mail: [artely@artely.com.br](mailto:artely@artely.com.br)  
[www.artely.com.br](http://www.artely.com.br)