

Não acompanha  
ferramentas



www.artely.com.br

**Rack e Painel Ever II**

Rack e Painel Ever II  
Ever II Tv Stand and Tv Wall Panel

Versão 1.3 / Versión 1.3 / Version 1.3

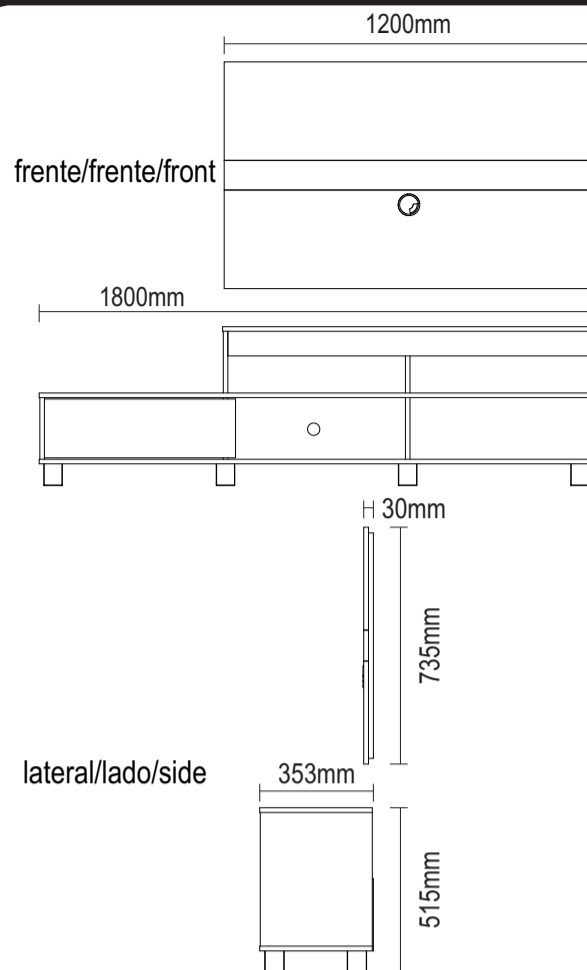

**Conservação e Limpeza**

**Conservación y Limpieza  
Conservation and Cleaning**

Não expor o produto ao sol, altas temperaturas e umidade. Não arrastar objetos sobre a superfície do móvel (ex.: TV, DVD, aparelho de som, objetos decorativos...) e manter em local seco e arejado.

Para a limpeza, utilizar um pano seco e macio. Não é necessário o uso de materiais abrasivos ou álcool.

No exponga el producto a la luz solar, las altas temperaturas y la humedad. No arrastre los objetos a través de la superficie de la unidad (por ejemplo, TV, DVD, equipo de música, objetos de decoración ...) Mantener en un lugar fresco y seco.









Para la limpieza, utilizar un paño seco y suave. El uso de materiales abrasivos o del alcohol no es necesario.

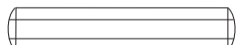



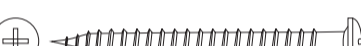

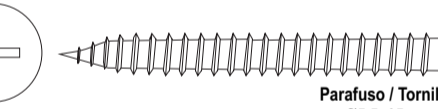

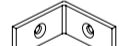

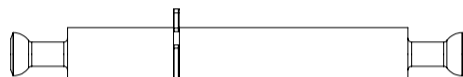
Do not expose the product to sunlight, high temperatures and humidity. Do not drag objects across the surface of the unit (TV, DVD, stereo, decorative objects ...) keep it in a cool dry place.

For cleaning, use a dry and soft cloth. Do not use abrasive materials or alcohol.

**Lista de Materiais**

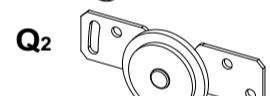
Lista de Materiales/ Hardware List

<b>A</b>		Cavilha / Tarugo / Dowel Ø6x30mm	<b>26</b>
<b>B</b>		Minifix / Minifix / Minifix Ø7x30mm	<b>14</b>
<b>C</b>		Tambor / Tambor / Minifix Cam Ø15x12mm	<b>16</b>
<b>D</b>		Tapa furo adesivo / Adhesivo / Hole Cover Ø18mm	<b>09</b>
<b>E</b>		Parafuso / Tornillo / Screw Ø3,5x40mm CP	<b>06</b>
<b>G</b>		Parafuso / Tornillo / Screw Ø4,0x20mm CP	<b>20</b>
<b>H</b>		Parafuso / Tornillo / Screw Ø4,0x14mm CP	<b>16</b>
<b>I</b>		Parafuso / Tornillo / Screw Ø5,5x65mm Cab 13	<b>04</b>
<b>J</b>		Parafuso / Tornillo / Screw Ø4,0x30mm CP	<b>12</b>
<b>K</b>		Suporte Angular / Soporte Angular / Plastic Corner Brace 24x16x13mm	<b>02</b>

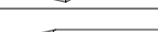
<b>L</b>		Haste Dupla Minifix / Minifix Doble Varilla / Double Rod Minifix Ø7x60mm	<b>01</b>
<b>N</b>		Bucha / Casquillo / Bushing Ø8mm	<b>04</b>
<b>O</b>		Passa Fio / Pasacables / Cable Hole Cover Ø60mm	<b>01</b>
<b>P</b>		Chapa Reta / Placa Recta / Mending Plate 50x13mm	<b>02</b>
<b>Q</b>		Kit porta de correr Kit Puerta Deslizante / Sliding Door Kit	
<b>Q1</b>		Guia / Guia / Guide	
<b>Q2</b>		Roldana / Polea / Pulley	<b>01</b>
<b>Q3</b>		Parafuso / Tornillo / Screw Ø3,5x12mm CF	
<b>S</b>		Sapata Square / Pata Square / Square Foot	<b>08</b>
<b>U</b>		Suporte Angular / Soporte Angular / Plastic Corner Brace	<b>04</b>
<b>V</b>		Prego / Clavo / Nail 8x8	<b>20</b>

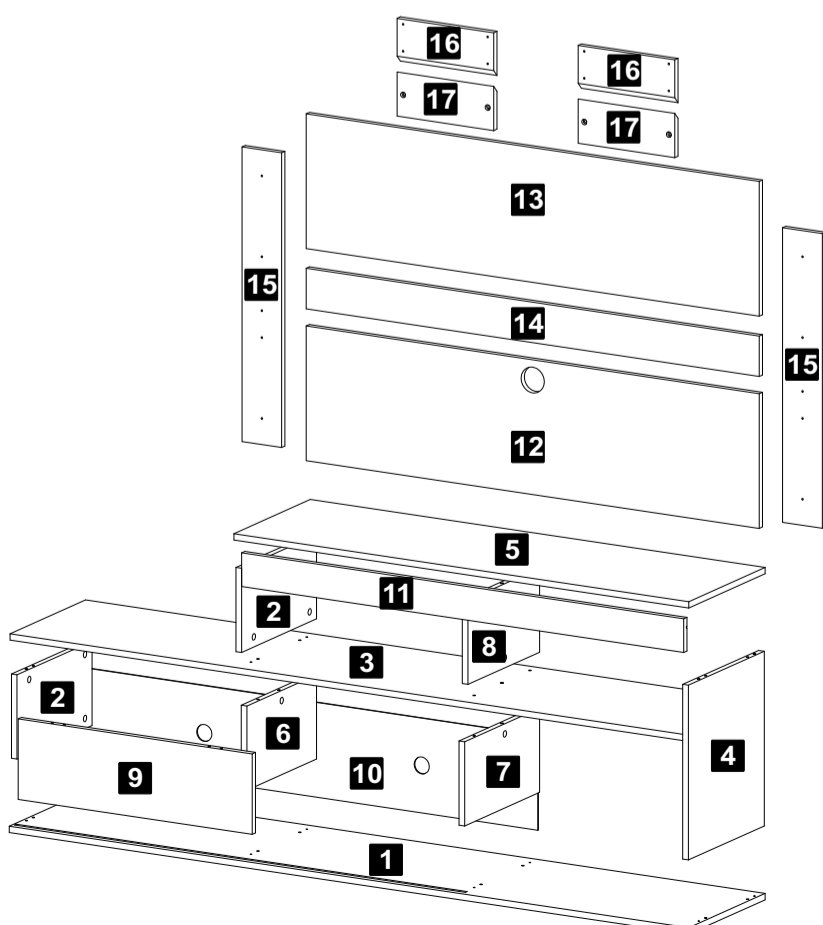

**Peça 01**

- O número na borda da peça corresponde ao manual.
- Para retirada do número usar Lustra-Móveis ou Alcool em Gel.
- El número en el borde de la pieza coincide con el manual.
- Use alcohol en gel o lustrador para muebles para eliminar los números.
- The number on the edge of the piece matches the manual.
- Use Alcohol Gel or Furniture Polish to remove the numbers.

**Peça**

- Cor de borda
- Azul (Lateral direita) Azul (Lateral derecha) Blue (Right side)
- Vermelho (Lateral esquerda) Rojo (Lateral izquierda) Red (Left side)
- Cor de borda
- Preto (Divisão direita) Negro (División derecha) Black (Right partition)
- Verde (Divisão esquerda) Verde (División izquierda) Green (Left partition)

Descrição	Descripción	Description
1-Base (1800x350x15mm)	1-Base	1-Base
2-Lateral esquerda (200x344x15mm)	2-Lateral izquierda	2-Left side
3-Prateleira (1783x347x15mm)	3-Anaquelel	3-Shelf
4-Lateral direita (415x348x15mm)	4-Lateral derecha	4-Right side
5-Tampo (1205x350x15mm)	5-Tapa	5-Top
6-Divisão esquerda (200x317x15mm)	6-Division izquierda	6-Left partition
7-Divisão (200x344x15)	7-Division	7-Partition
8-Divisão superior (200x329x15mm)	8-Division superior	8-Upper partition
9-Porta (620x190x15mm)	9-Puerta	9-Door
10-Traseira (1191x225x3mm)	10-Trasera	10-Back
11-Encabeçamento tampo (1171x80x15mm)	11-EncabezadoTapa	11-Top header
12-Painel inferior (1200x320x15mm)	12-Panel inferior	12-Lower panel
13-Painel superior (1200x320x15mm)	13-Panel superior	13-Upper panel
14-Painel central (1200x96x25mm)	14-Panel central	14-Central panel
15-Travessa maior (700x105x15mm)	15-Travesaño maior	15-Big crosspiece
16-Travessa menor (256x105x15mm)	16-Travesaño menor	16-Small crosspiece
17-Travessa parede (256x105x15mm)	17-Travesaño pared	17-Wall crosspiece

Assista ao vídeo com dicas de montagem em nosso site: [www.artely.com.br](http://www.artely.com.br)

**1** Passo  
Paso  
Step

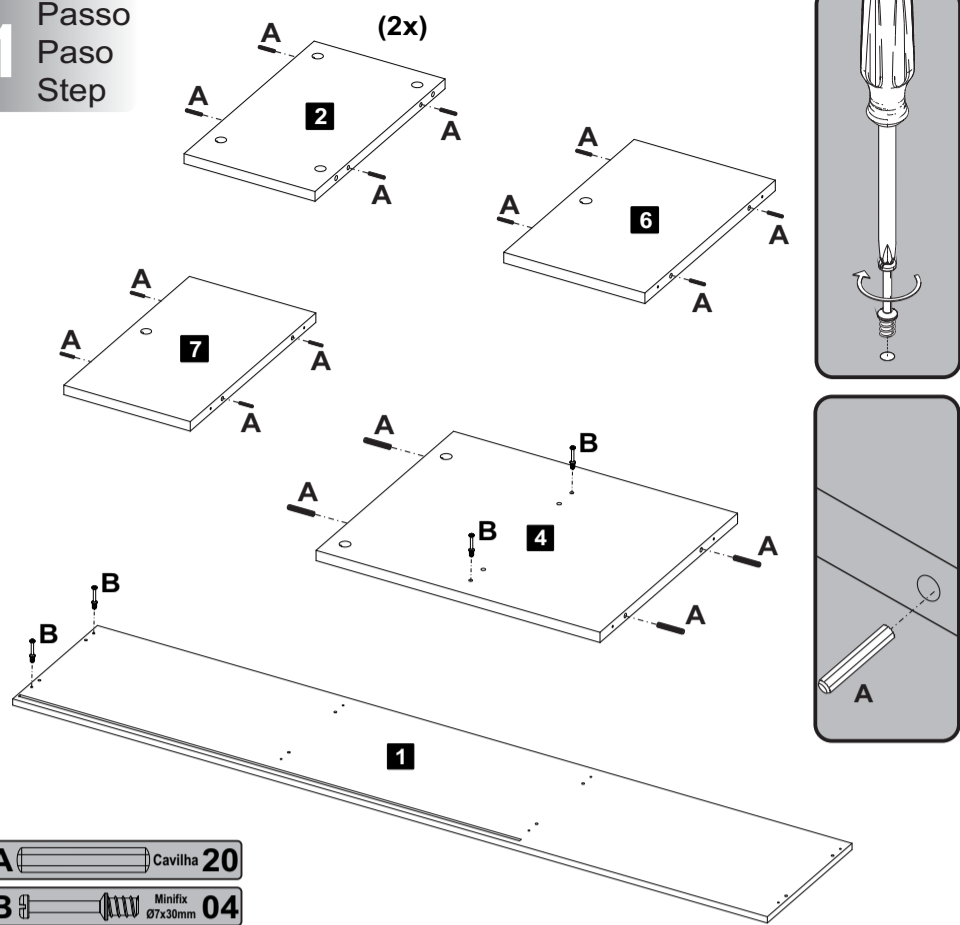

**A** Cavilha 20  
**B** Minifix Ø7x30mm 04

**2** Passo  
Paso  
Step

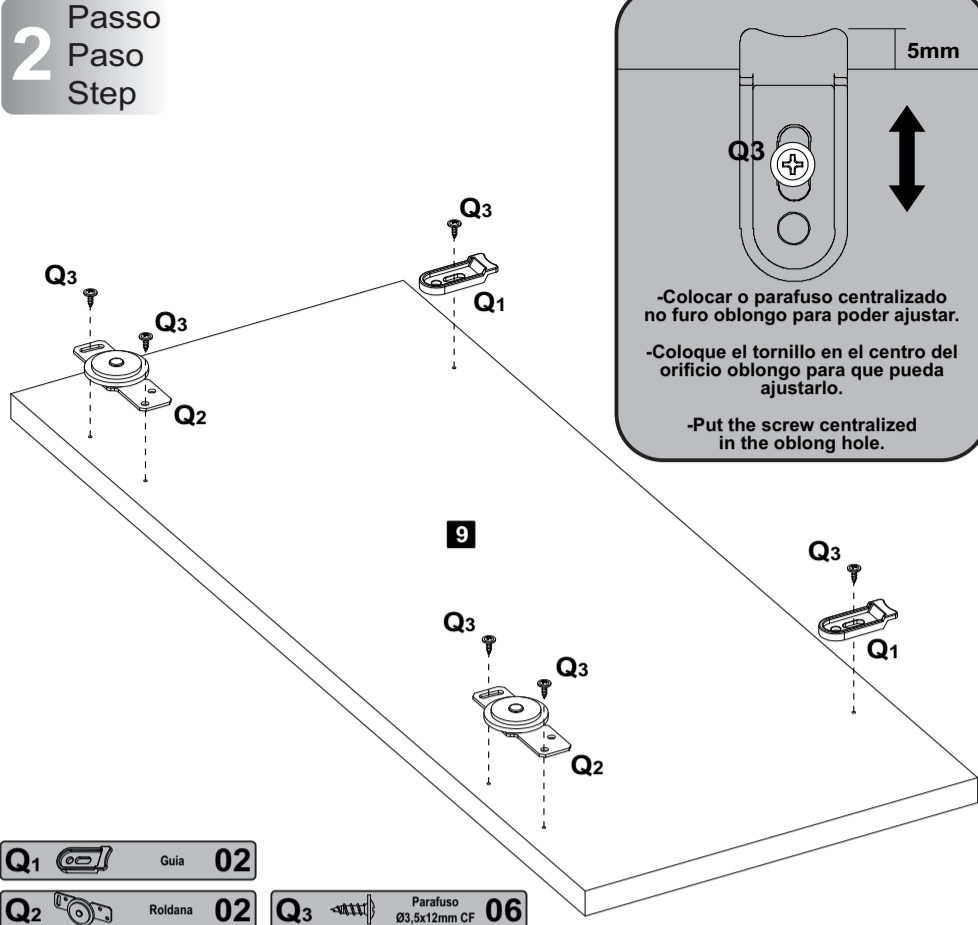

5mm  
-Colocar o parafuso centralizado no furo oblongo para poder ajustar.  
-Coloque el tornillo en el centro del orificio oblongo para que pueda ajustarlo.  
-Put the screw centralized in the oblong hole.

**Q1** Guia 02  
**Q2** Roldana 02  
**Q3** Parafuso Ø3,5x12mm CF 06

**3** Passo  
Paso  
Step

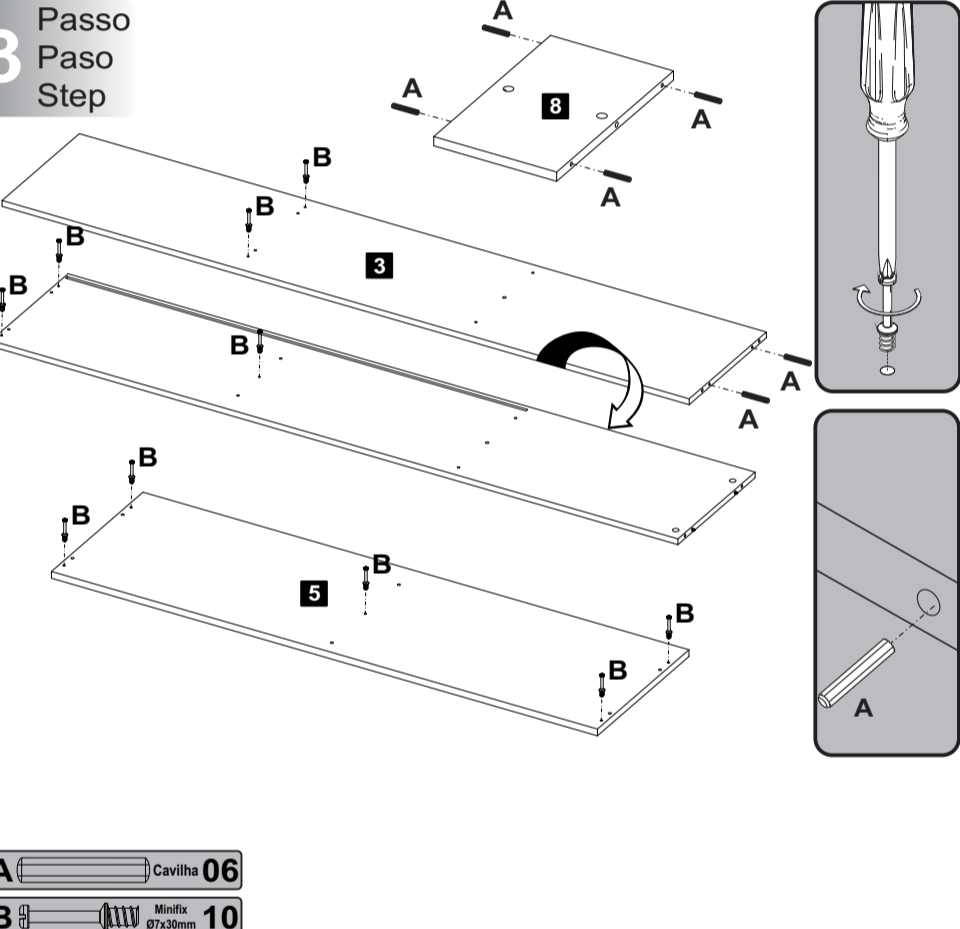

**A** Cavilha 06  
**B** Minifix Ø7x30mm 10

**4** Passo  
Paso  
Step

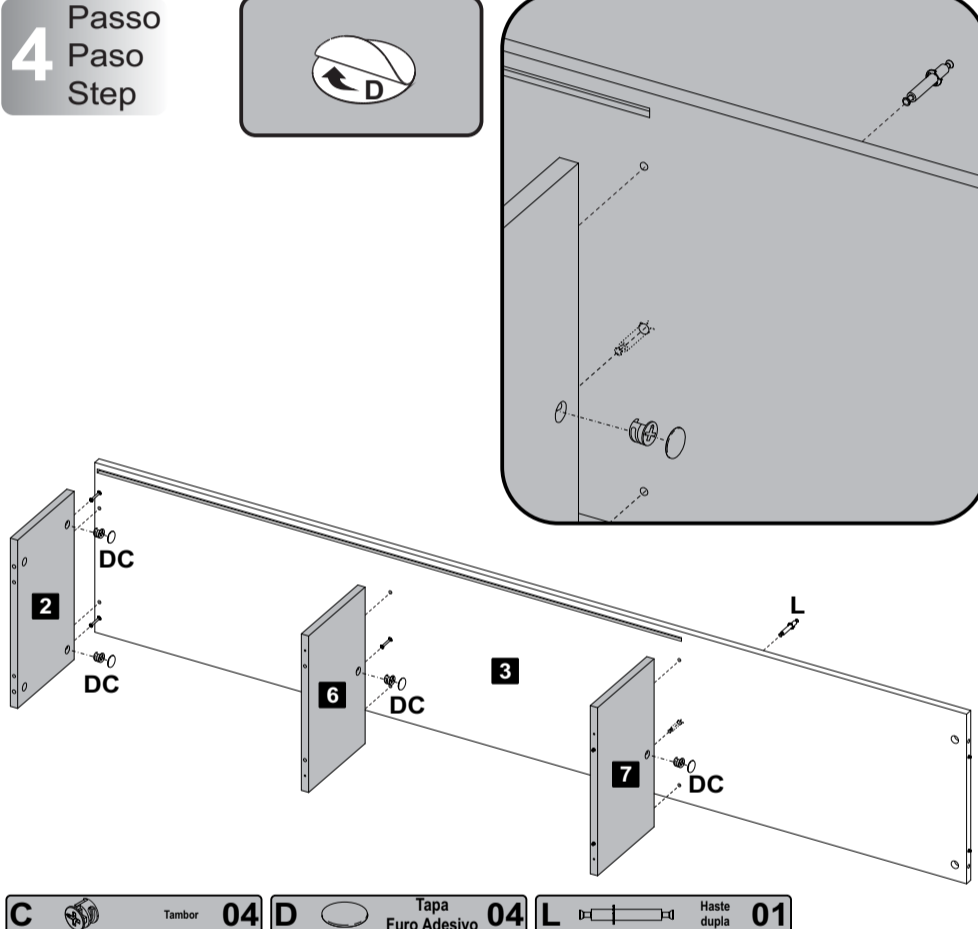

**C** Tambor 04  
**D** Tapa Furo Adesivo 04  
**L** Haste dupla 01

**5** Passo  
Paso  
Step

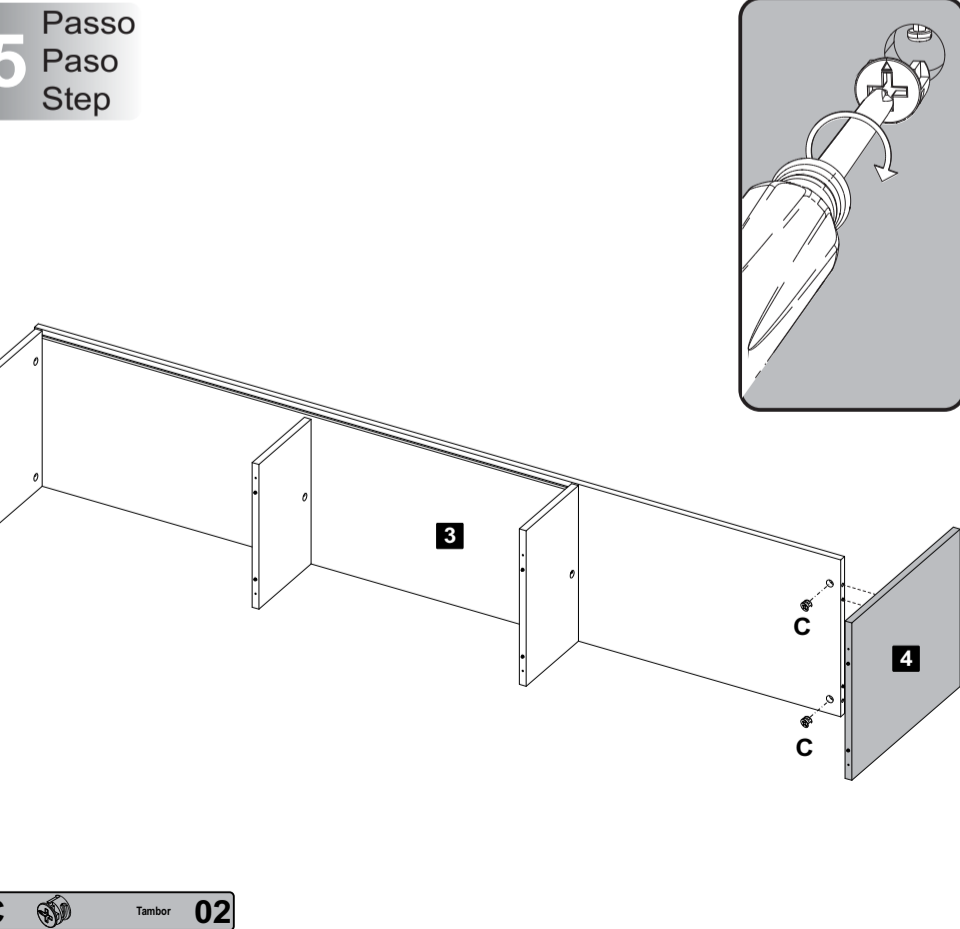

**C** Tambor 02

**6** Passo  
Paso  
Step

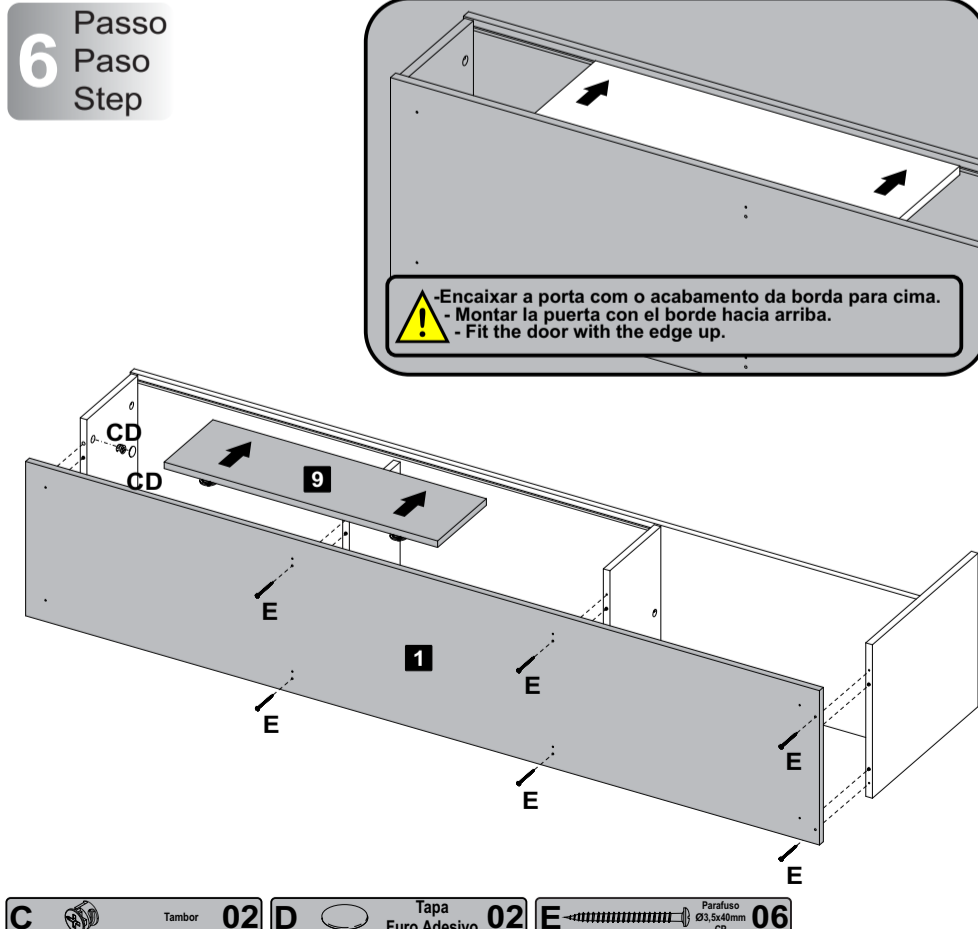

⚠ -Encaixar a porta com o acabamento da borda para cima.  
- Montar la puerta con el borde hacia arriba.  
- Fit the door with the edge up.

**C** Tambor 02  
**D** Tapa Furo Adesivo 02  
**E** Parafuso Ø3,5x40mm CP 06

7 Passo  
Paso  
Step

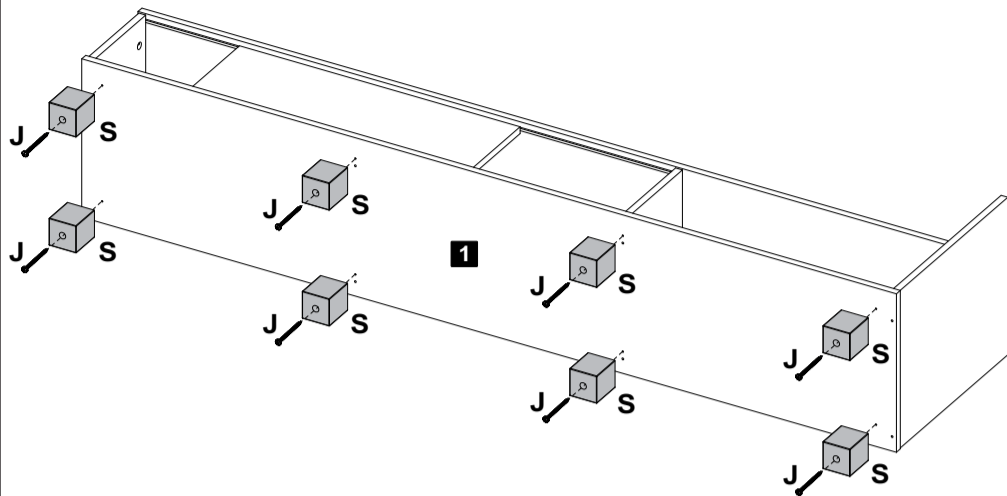

J Parafuso Ø4x30mm CP 08 S Sapata Square 08

8 Passo  
Paso  
Step

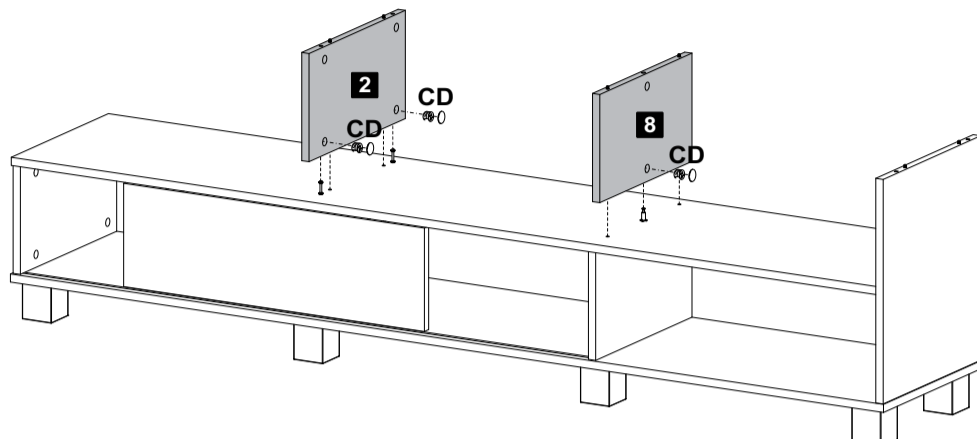
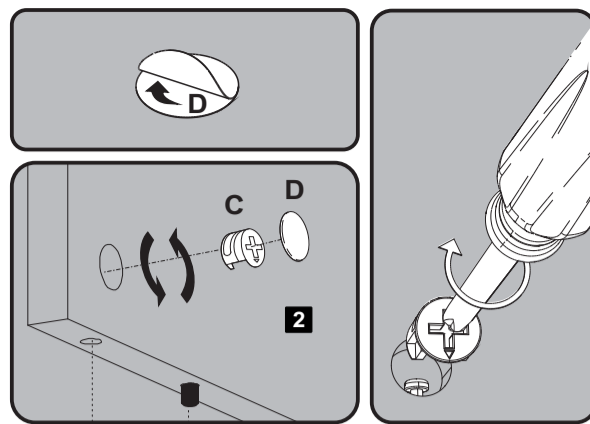

C Tambor 03 D Tapa Furo Adesivo 03

9 Passo  
Paso  
Step

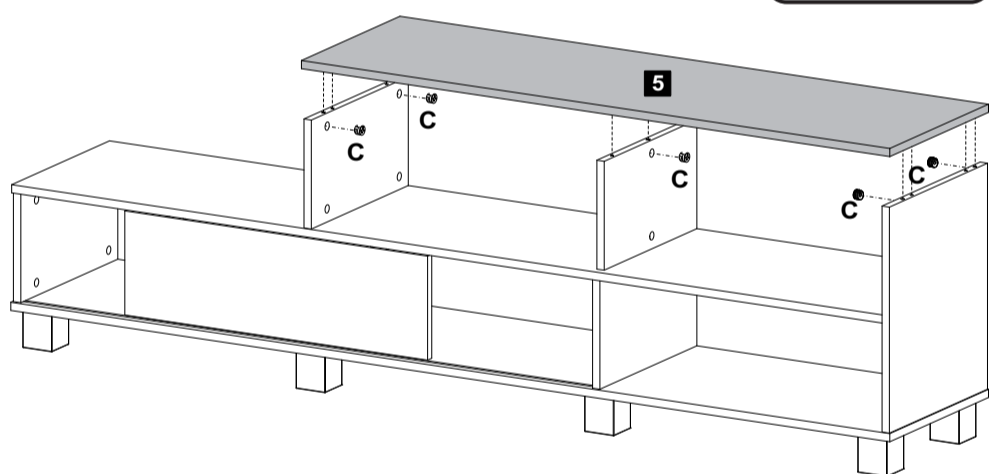
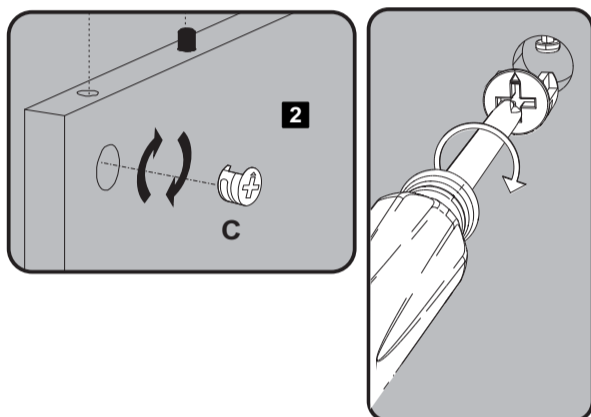

C Tambor 05

10 Passo  
Paso  
Step

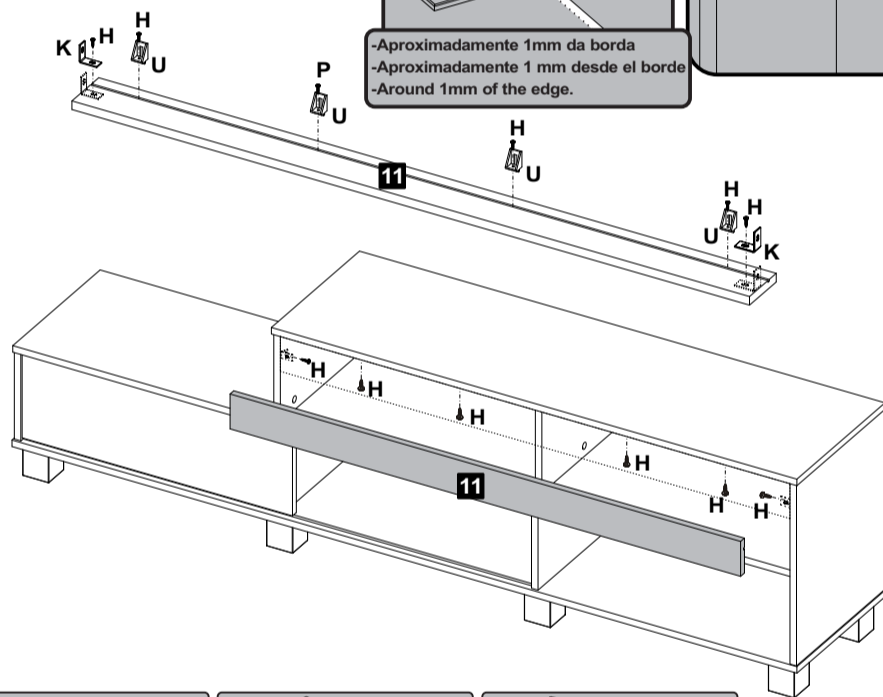
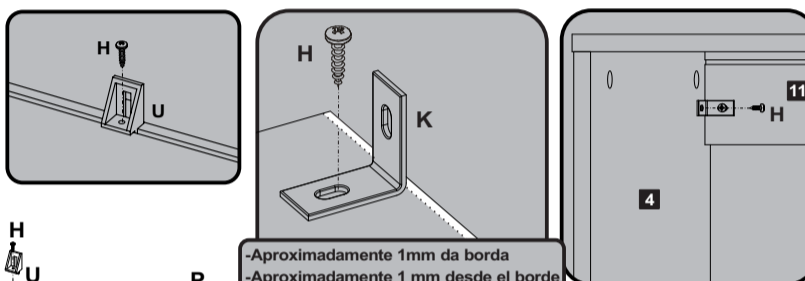

H Parafuso Ø4,0x14mm CP 12 K Cantoneira 1"x1" 02 U Suporte Angular 04

11 Passo  
Paso  
Step

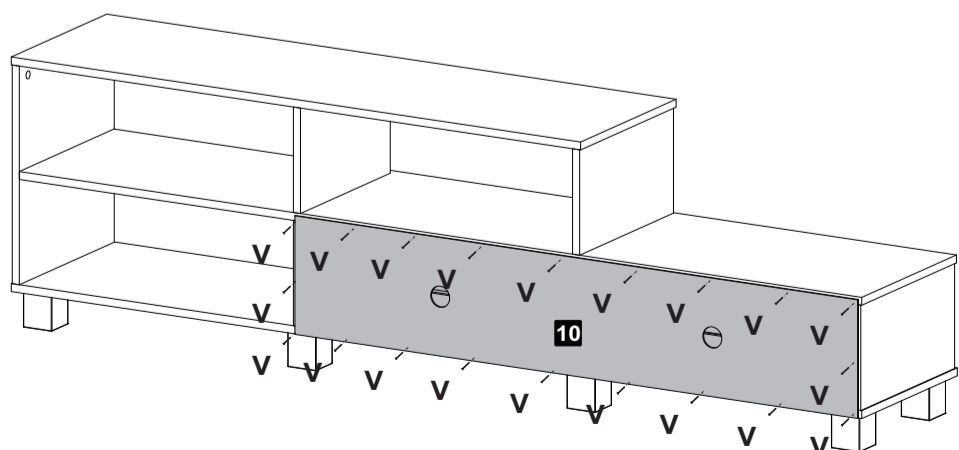
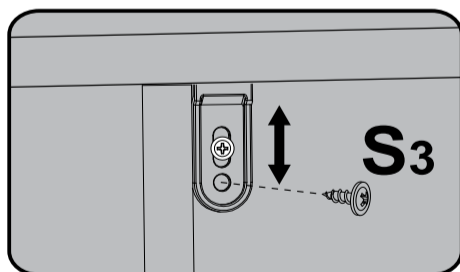

Antes de finalizar colocando a traseira, ajuste as guias da porta para que a mesma fique deslizando corretamente, por final fixa por completo como no detalhe.  
Antes de colocar la parte trasera, ajuste las guías de la puerta para que la misma deslice correctamente.  
Before attaching the back, adjust the door guides to slide properly.

V Tambor 20

12 Passo  
Paso  
Step

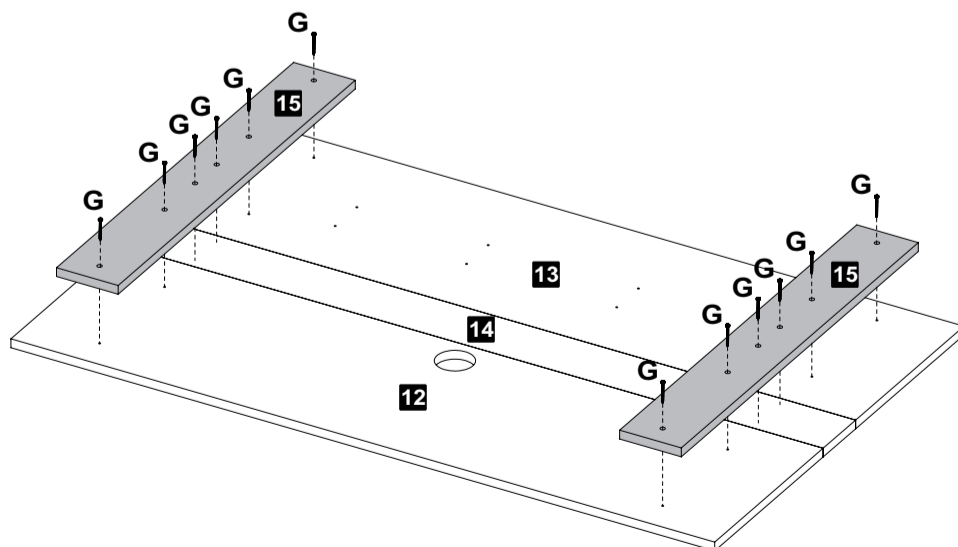

G Parafuso 4,0x20mm CP 12

13 Passo  
Paso  
Step

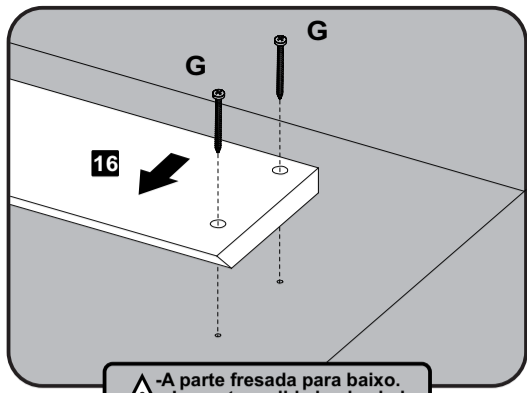

⚠ -A parte fresada para baixo.  
-La parte molida hacia abajo.  
-Put the milled part down.

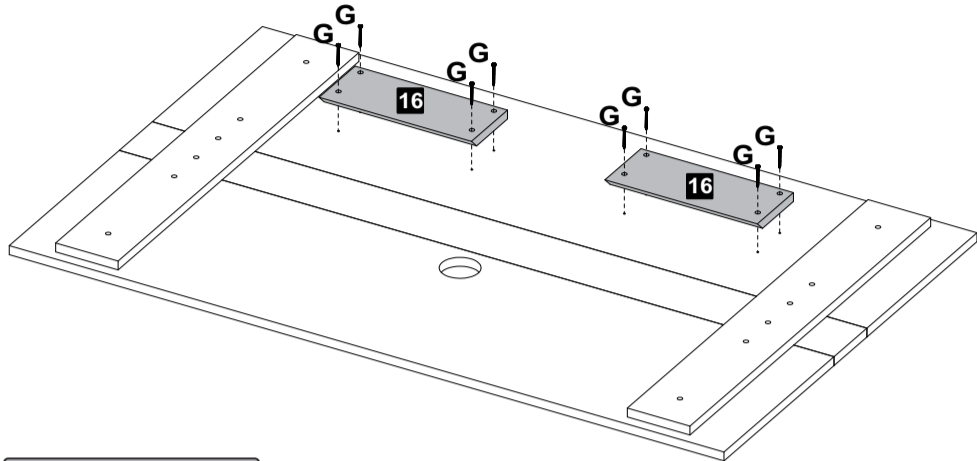

G Parafuso Ø4,0x20mm CP 08

14 Passo  
Paso  
Step

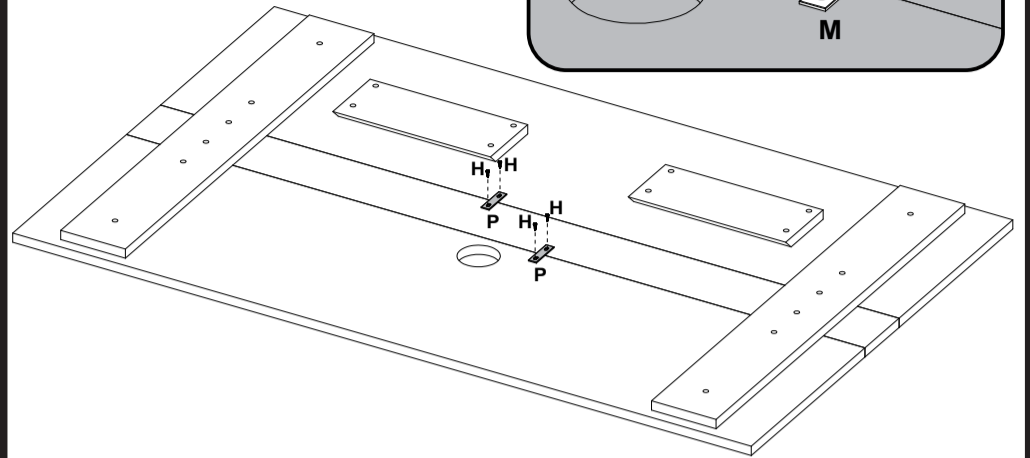
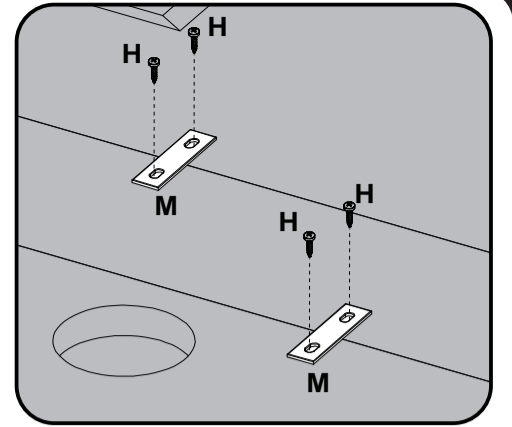

H Parafuso Ø4,0x14mm CP 04 P Chapa reta 50x13mm 02

15 Passo  
Paso  
Step

Esquema de furação da parede / Esquema de perforación de la pared / Wall drilling Scheme

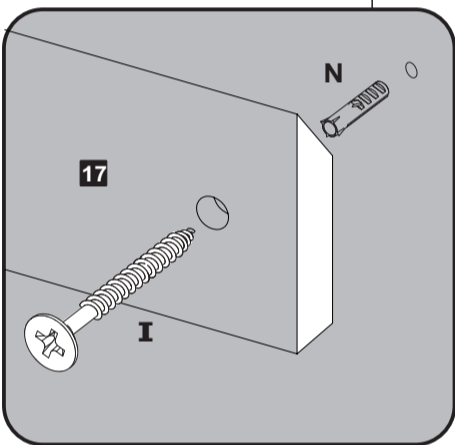

PAREDE  
pared  
wall

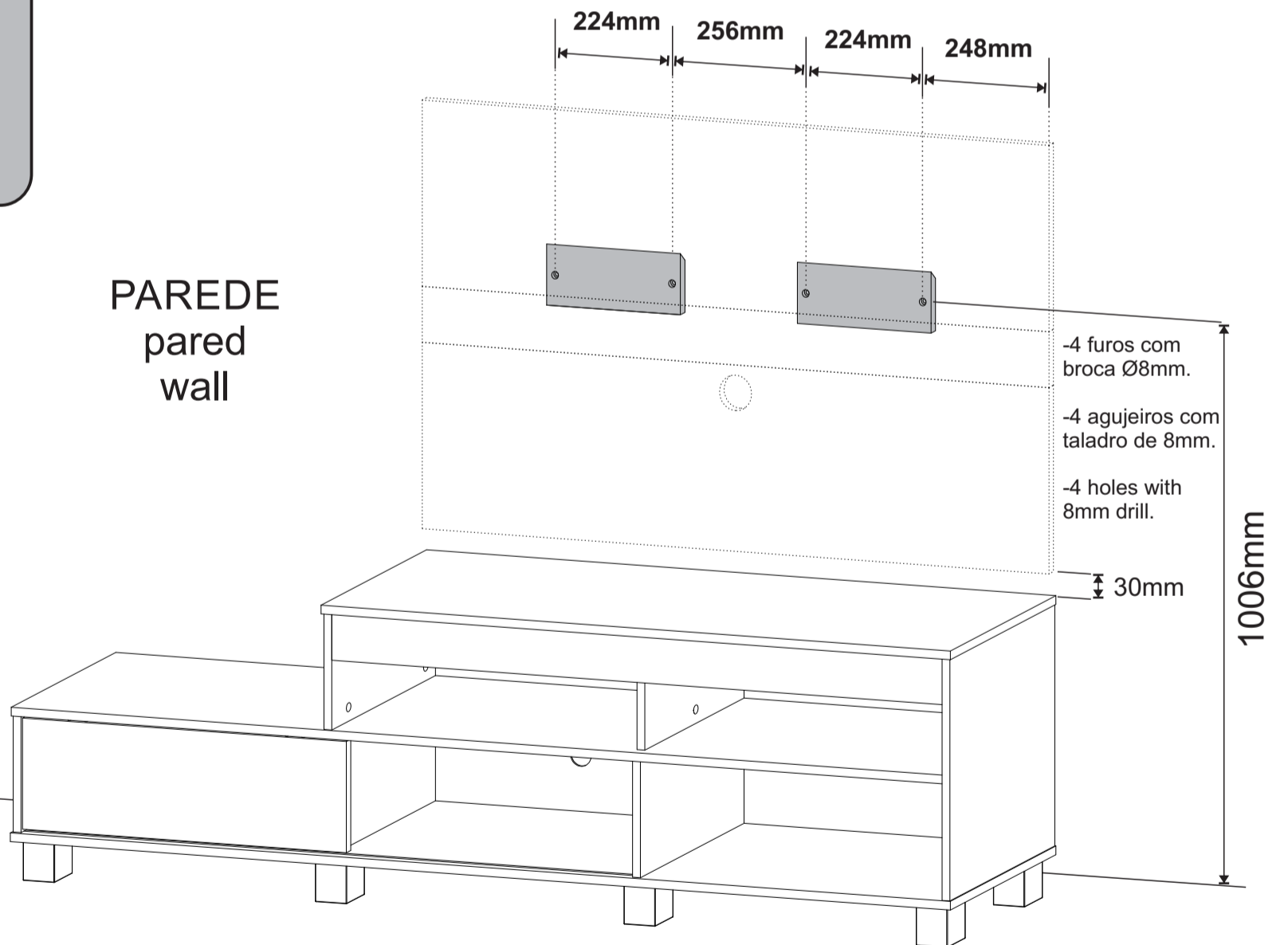

-4 furos com broca Ø8mm.  
-4 agujeros con taladro de 8mm.  
-4 holes with 8mm drill.

30mm

1006mm

PISO  
piso  
floor

Obs: -Nivelar as travessas na parede.  
-Nivelar los travesaños en la pared.  
-Level the crosspieces on the wall.

I Parafuso 5,5x50mm Cab 13 06 N Bucha Ø8mm 06

Ex:

-Se você quer que o painel fique a 30mm do Rack Ever altura do furo = 1006mm.  
-Si desea que el panel esté a 30mm del Rack, la altura del agujero es 1006mm.  
-If you want the panel 30mm from the rack, the hole height is 1006mm.

**16** Passo  
Paso  
Step

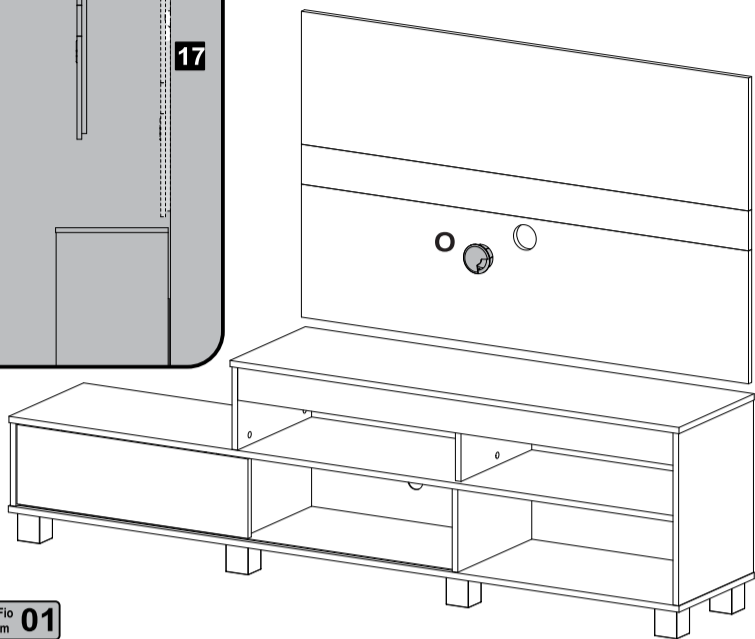
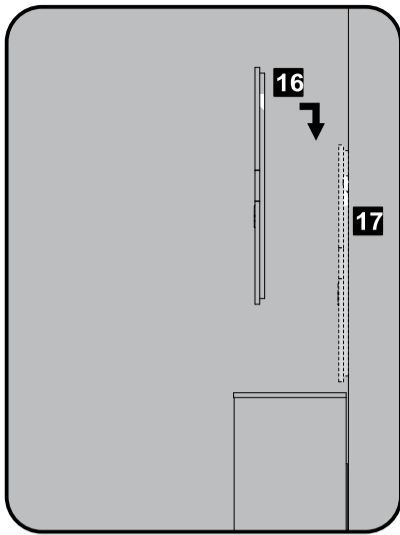

Passa Fio Ø60mm **01**

**17** Passo  
Paso  
Step X



**2**

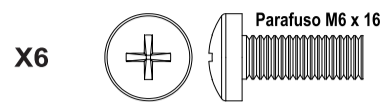

**4**

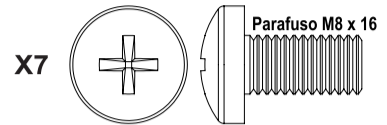

**4**

-Para facilitar a fixação do Suporte Universal, enviamos 2 modelos de parafusos que estão de acordo com os padrões mais usados pelos principais fabricantes de TVs LCD / LED / PLASMA / 3D do mercado. Caso nenhum dos 2 modelos se encaixe adequadamente ao seu televisor, adquira o parafuso compatível com sua TV em qualquer loja de ferragens. Para evitar danos à sua TV, não aperte demasiadamente os parafusos.



-Para facilitar la colocación del soporte universal, enviamos 2 modelos de tornillos que cumplen con los estándares más utilizados por los principales fabricantes de televisores. Si ninguno de los modelos se ajusta a su televisor correctamente, compre el tornillo compatible con su televisor en cualquier ferretería. Para evitar daños a su televisor, no apriete demasiado los tornillos.

-To make it easier to attach the TV support, we send 2 screw models that match the most commonly used TVs. If neither model fits your TV properly, purchase the compatible screw from any hardware store. To prevent damage to your TV, do not over tighten the screws.

**18** Passo  
Paso  
Step

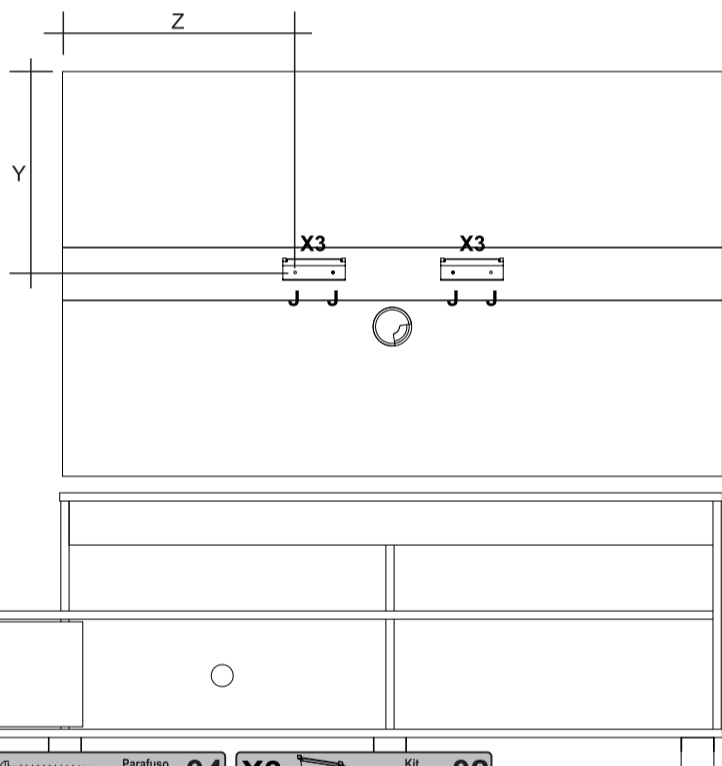

**J**



Utilizar a Norma VESA do manual da TV, para calcular a centralização e altura da TV no painel.

Usando el manual del estándar VESA TV, centralización y para calcular la altura del panel de TV.

Using the VESA standard TV's manual, centralization and to calculate the height of the TV panel.

**J** Parafuso Ø4,0x30mm CP **04** **X3** Kit Suporte TV **02**

**19** Passo  
Paso  
Step

**Suporte Superior**

Suporte superior / Upper support

Utilizar o parafuso indicado no manual da TV X6,X7(VESA).  
Use el tornillo indicado del televisor manual X6,X7(VESA).  
Use the screw indicated the TV's manual X6,X7(VESA).

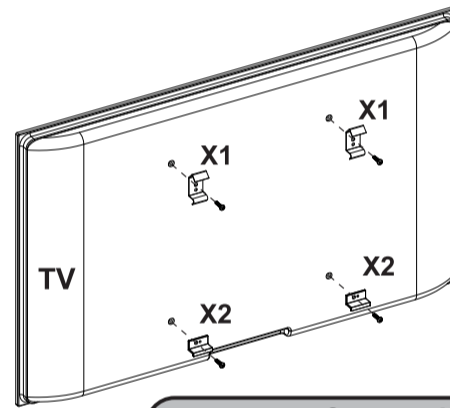
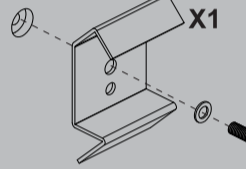

**Suporte Inferior**

Suporte inferior / Lower support

Utilizar o parafuso indicado no manual da TV X6,X7(VESA).  
Use el tornillo indicado del televisor manual X6,X7(VESA).  
Use the screw indicated the TV's manual X6,X7(VESA).

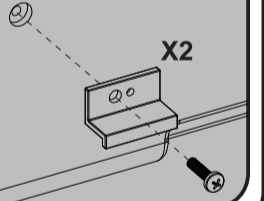

**X1** Kit Suporte TV **02**

**X2** Kit Suporte TV **02**

**20** Passo  
Paso  
Step

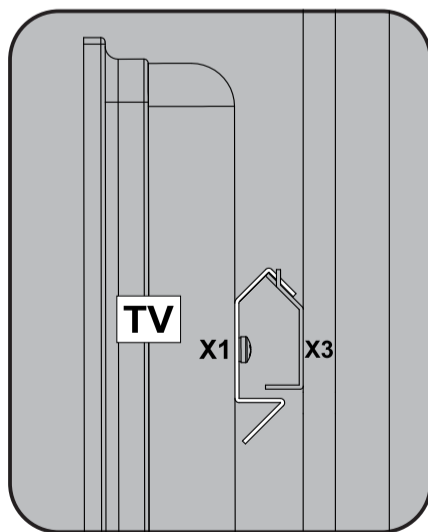
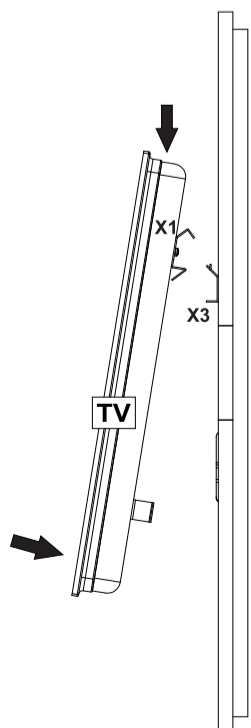

**Garantia**

Este certificado de Garantia é uma vantagem adicional oferecida ao consumidor, porém para que o mesmo tenha validade é imprescindível que seja apresentada a NOTA FISCAL de compra do produto.

Com este produto, a **Artely** tem como objetivo atender plenamente o proprietário-consumidor, proporcionando a garantia na forma aqui estabelecida, pelo período de três meses a partir da data da nota fiscal de compra. A **Artely** restringe a sua responsabilidade à substituição gratuita das peças defeituosas, em caso de defeitos ou avarias devidamente constatados como sendo de fabricação, durante a vigência desta garantia.

A **Artely** declara a garantia nula e sem efeito se o produto for alterado, adulterado, molhado ou consertado e ainda pela prática de montagem inadequada ou mau uso. Também será considerada nula em casos de força maior, como aqueles causados por agentes da Natureza (chuvas, incêndios, excesso de umidade, cupins,...) e eventos externos como objetos arrastados sobre a superfície do móvel (ex.: TV, DVD, aparelho de som, objetos decorativos...).

Para exercer seus direitos de comprador é importante que antes de montar seu produto você leia com atenção as instruções de cada passo do manual de montagem que acompanha o móvel!

Caso o produto não esteja em conformidade, entre em contato com a loja onde efetuou a compra ou com o nosso Serviço de Atendimento ao Cliente através do e-mail [assistencia@artely.com.br](mailto:assistencia@artely.com.br) ou pelo fone 41 3381 5000 e faça sua reclamação, apontando os defeitos técnicos observados, que teremos o maior prazer em atendê-lo. Para agilizar o seu atendimento, tenha sempre em mãos o manual de montagem com os respectivos números das peças defeituosas, conforme descritas no manual.

**ARTELY**  
Complementos para Sala

ARTELY MÓVEIS LTDA  
ALAMEDA ARPO, 2333  
CEP / ZIP CODE: 83010-290  
SÃO JOSÉ DOS PINHAIS  
CURITIBA - PR - BRASIL  
Fone / Fax: 41 3381-5000  
Phone Number: 55 41 3381-5000  
e-mail: [artely@artely.com.br](mailto:artely@artely.com.br)  
[www.artely.com.br](http://www.artely.com.br)