

8 Passo
Paso
Step

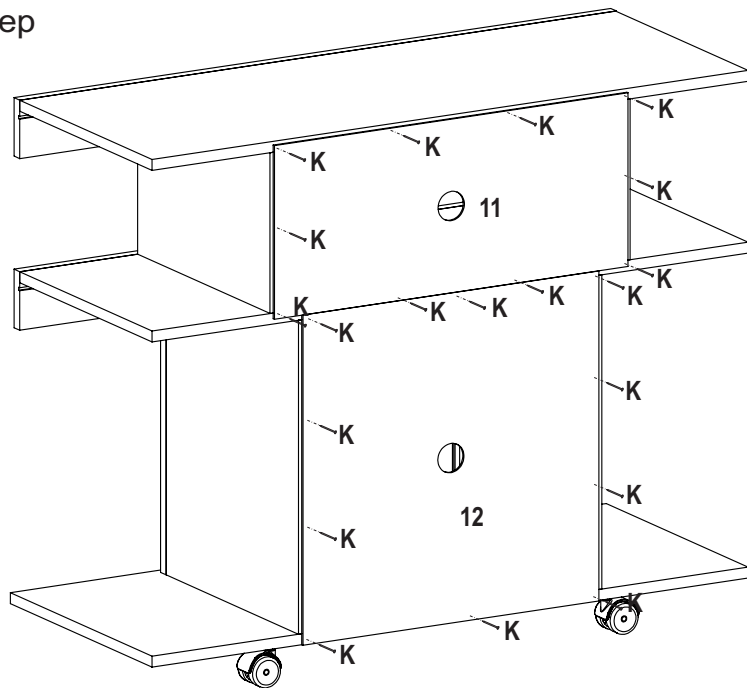

Garantia

Este certificado de Garantia é uma vantagem adicional oferecida ao consumidor, porém para que o mesmo tenha validade é imprescindível que seja apresentada a NOTA FISCAL de compra do produto.

Com este produto, a **Artely** tem como objetivo atender plenamente o proprietário-consumidor, proporcionando a garantia na forma aqui estabelecida, pelo período de três meses a partir da data da nota fiscal de compra. A **Artely** restringe a sua responsabilidade à substituição gratuita das peças defeituosas, em caso de defeitos ou avarias devidamente constatados como sendo de fabricação, durante a vigência desta garantia.

A **Artely** declara a garantia nula e sem efeito se o produto for alterado, adulterado, molhado ou consertado e ainda pela prática de montagem inadequada ou mau uso. Também será considerada nula em casos de força maior, como aqueles causados por agentes da Natureza (chuvas, incêndios, excesso de umidade...) e eventos externos como objetos arrastados sobre a superfície do móvel (ex.: TV, DVD, aparelho de som, objetos decorativos...).

Para exercer seus direitos de comprador é importante que antes de montar seu produto você leia com atenção as instruções de cada passo do manual de montagem que acompanha o móvel.

Caso o produto não esteja em conformidade, entre em contato com a loja onde efetuou a compra ou com o nosso Serviço de Atendimento ao Cliente através do e-mail assistencia@artely.com.br ou pelo fone 41 3381 5000 e faça sua reclamação, apontando os defeitos técnicos observados, que teremos o maior prazer em atendê-lo. Para agilizar o seu atendimento, tenha sempre em mãos o manual de montagem com os respectivos números das peças defeituosas, conforme descritas no manual.



ARTELY MÓVEIS LTDA
ALAMEDA ARPO, 2333
CEP / ZIP CODE: 83010-290
SÃO JOSÉ DOS PINHAIS
CURITIBA - PR - BRASIL
Fone / Fax: 41 3381-5000
Phone Number: 55 41 3381-5000
e-mail: artely@artely.com.br
www.artely.com.br

Manual do Produto

Manual del Producto
User's Guide



Rack Guaíba

Rack Guaíba / Guaíba Rack

Versão 1.0 / Versión 1.0 / Version 1.0

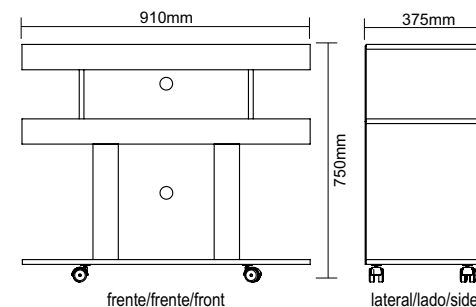
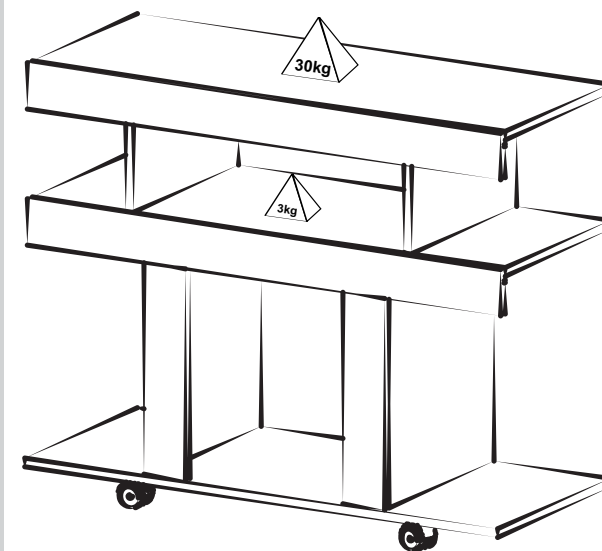

Siga com atenção as instruções de montagem.
Siga con atención las instrucciones de montaje.
Proceed with attention the assembling instructions .

Conservação e Limpeza

Conservación y Limpieza Conservation and Cleaning

Não expor o produto ao sol, altas temperaturas e umidade. Não arrastar objetos sobre a superfície do móvel (ex.: TV, DVD, aparelho de som, objetos decorativos...) e manter em local seco e arejado.

Para a limpeza, utilizar um pano seco e macio. Não é necessário o uso de materiais abrasivos ou álcool.

No exponga el producto a la luz solar, las altas temperaturas y la humedad. No arrastre los objetos a través de la superficie de la unidad (por ejemplo, TV, DVD, equipo de música, objetos de decoración ...) Mantener en un lugar fresco y seco.







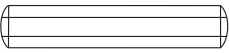
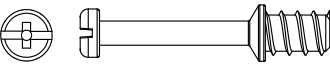
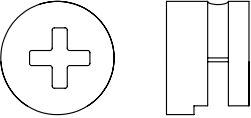

Para la limpieza, utilizar un paño seco y suave. El uso de materiales abrasivos o del alcohol no es necesario.

Do not expose the product to sunlight, high temperatures and humidity. Do not drag objects across the surface of the unit (TV, DVD, stereo, decorative objects ...) keep it in a cool dry place.

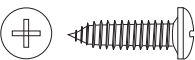
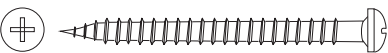
For cleaning, use a dry and soft cloth. Do not use abrasive materials or alcohol.

Lista de Materiais

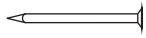
Lista de Materiales/ Hardware List

A		Cavilha / Tarugo / Dowel Ø6x30mm	16
B		Minifix Minifix / Minifix Ø7x30mm	08
C		Tambor / Tambor / Minifix Cam Ø15x12mm	08
D		Tapa furo adesivo / Adhesivo / Hole Cover Ø18mm	08
E		Parafuso / Tornillo / Screw Ø4,0x14mm CP	28
F		Parafuso / Tornillo / Screw Ø3,5x40mm CP	08
G		Chapa Reta / Placa Recta / Mending Plate 50x13mm	02
H		Suporte Angular Soporte Angular / Plastic Corner Brace 24x16x13mm	12
I		Bucha / Casquillo / Bushing Ø30x16mm	04
J		Rodizio RF40 s/ trava Rueda RF40 sin traba / RF40 Caster without lock 60x40mm	04
K		Prego / Clavo / Nail 8x8	20
L		Cola / Pegamento / Glue	01

6 Passo Paso Step

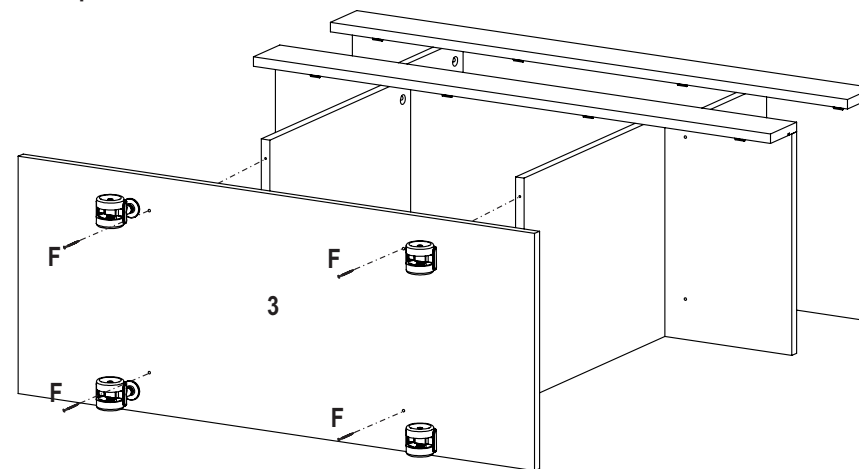

7 Passo Paso Step

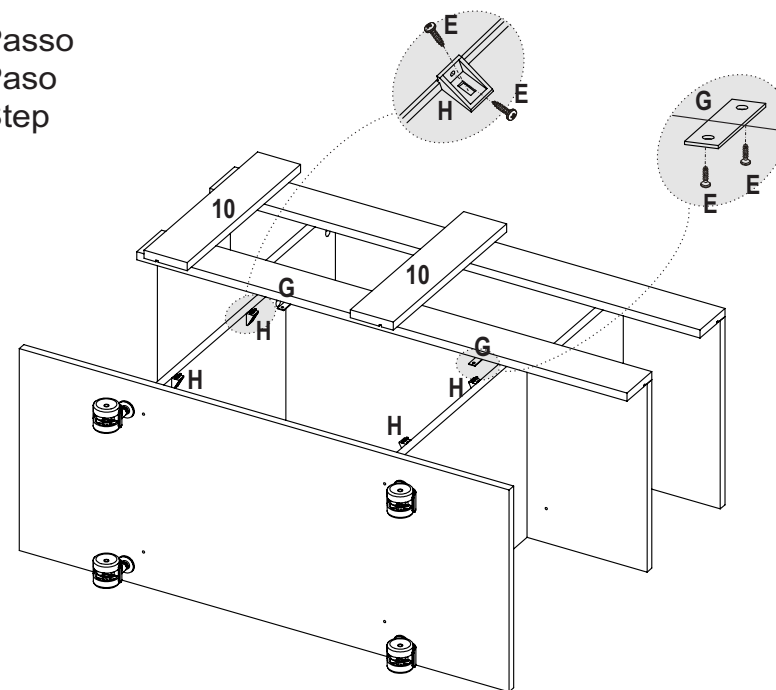

4 Passo
Paso
Step

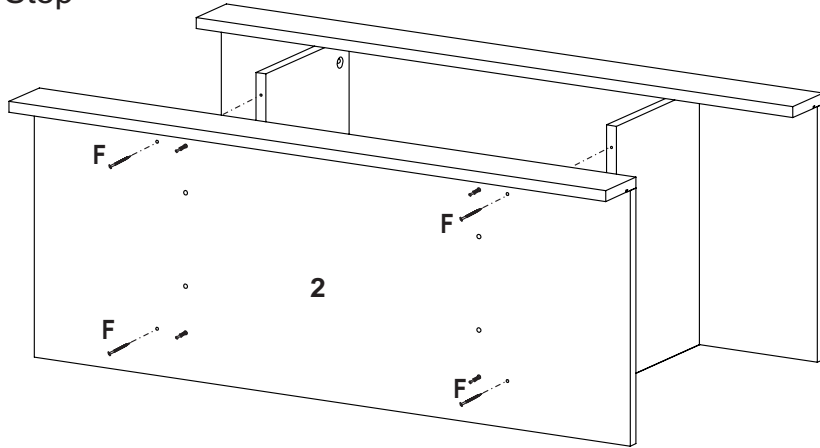

5 Passo
Paso
Step

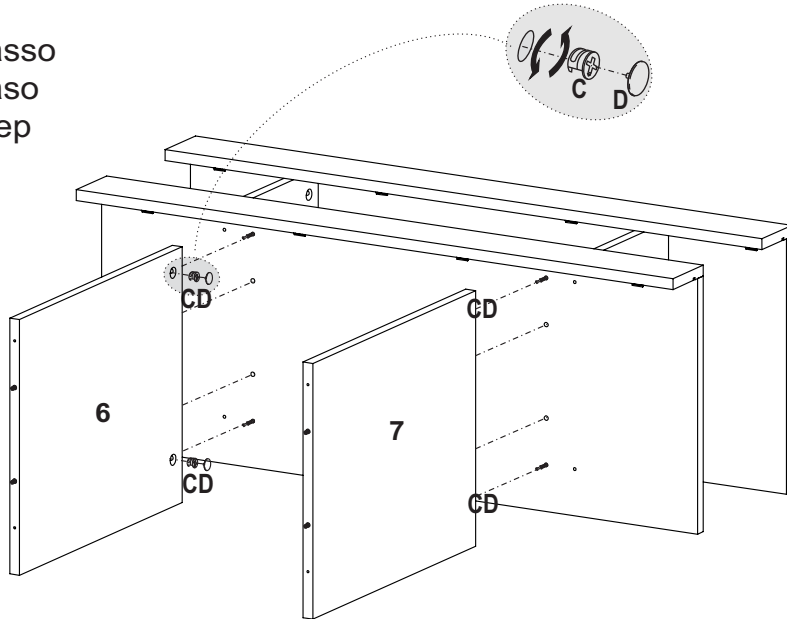

- O número na borda da peça corresponde ao manual.
 - Para retirada do número usar Lustra-Móveis ou Alcool em Gel.
 - El número en el borde de la pieza coincide con el manual.
 - Use alcohol en gel o lustrador para muebles para eliminar los números.
 - The number on the edge of the piece matches the manual.
 - Use Alcohol Gel or Furniture Polish to remove the numbers.

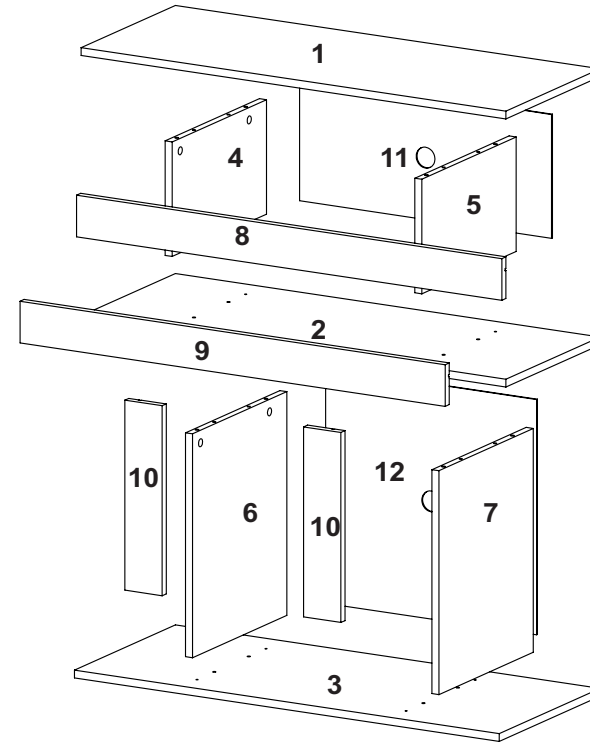

Denominação	Qty
1-Tampo (910x350x15mm)	1
2-Tampo Central (910x350x15mm)	1
3-Base (910x375x15mm)	1
4-Lateral esquerda superior (220x350x15mm)	1
5-Lateral direita superior (220x350x15mm)	1
6-Lateral esquerda inferior (430x350x15mm)	1
7-Lateral direita inferior (430x350x15mm)	1
8-Encabeçamento maior tampo (911x80x15mm)	1
9-Encabeçamento maior tampo central (911x80x15mm)	1
10-Encabeçamento menor (365x80x15mm)	2
11-Traseira superior (238x540x3mm)	1
12-Traseira inferior (452x452x3mm)	1

Denominación	Description
1-Tapa	1-Top
2-Tapa central	2-Central top
3 -Base	3-Base
4-Lateral izquierda superior	4-Upper left side
5-Lateral derecha superior	5-Upper right side
6-Lateral izquierda inferior	6-Lower left side
7-Lateral derecha inferior	7-Lower right side
8-Encabezado mayor tapa	8-Top bigger header
9-Encabezado mayor tapa central	9-Central top bigger header
10-Encabezado menor	10-Small header
11-Traseira superior	11-Upper back
12-Traseira inferior	12-Lower back

Fixação do Minifix e Tambor



SIGA COM ATENÇÃO AS INSTRUÇÕES DE MONTAGEM.
SIGA CON ATENCIÓN LAS INSTRUCCIONES DE MONTAJE.
PROCEED WITH ATTENTION THE ASSEMBLING INSTRUCTIONS .

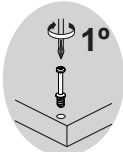
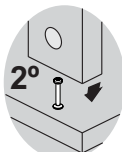
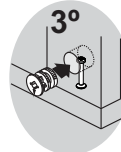
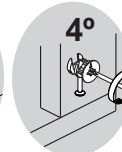
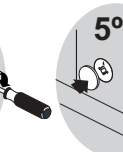



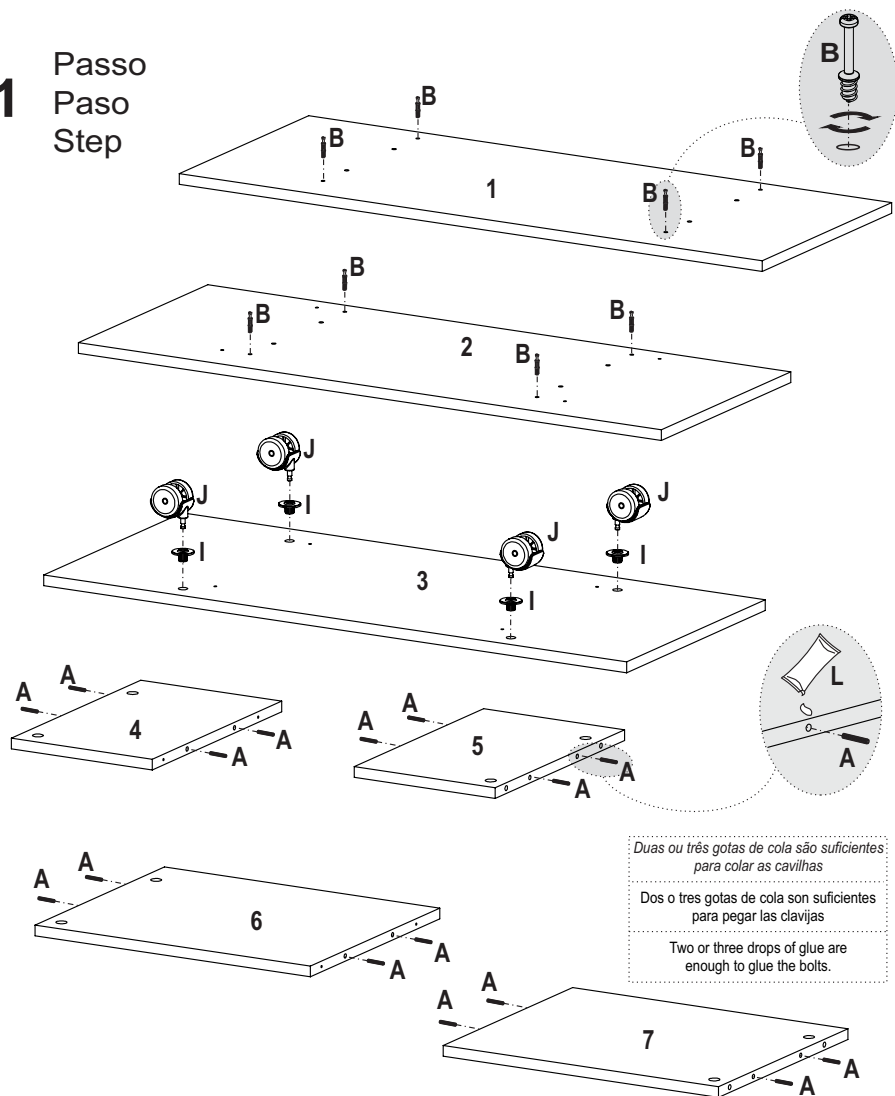

1º Minifix
 2º Peça
 3º Tambor
 4º Tambor
 5º Tapa Furo Adesivo

1 Passo
 Paso
 Step

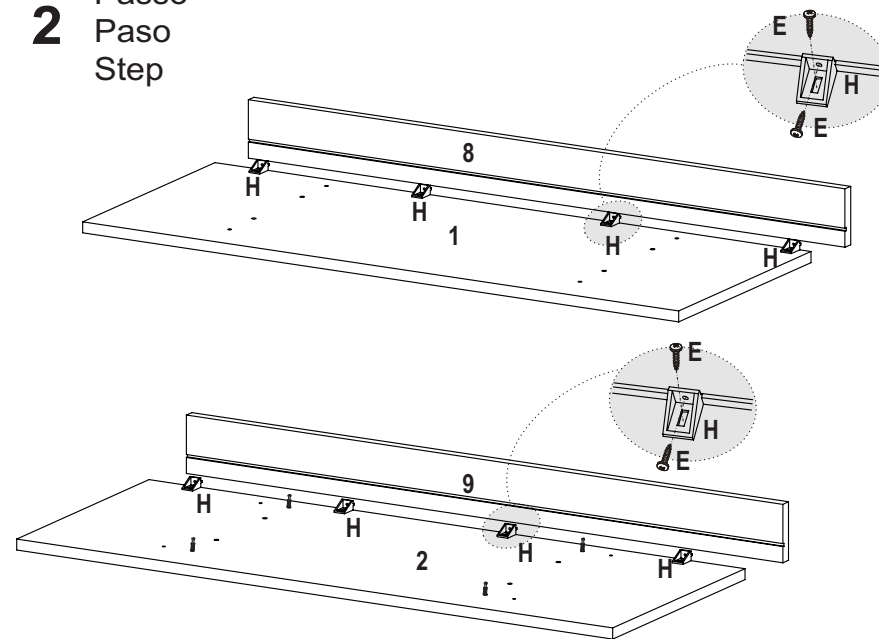

2 Passo
 Paso
 Step



3 Passo
 Paso
 Step

